

Индивидуальный Предприниматель Боргояков Себастьян Георгиевич

Адрес: 655700, Республика Хакасия, Аскизский район, аал Катанов, Тел.: +79992236941 email: bsyuro1@gmail.com
ИНН 190504225797 Св-во № 926956

Схема размещения рекламных конструкций на территории
Аскизского района Республики Хакасия

Аскиз 2022 г.

Индивидуальный Предприниматель Боргояков Себастьян Георгиевич

Адрес: 655700, Республика Хакасия, Аскизский район, аал Катанов, Тел.: +79992236941 email: bsyuro1@gmail.com
ИНН 190504225797 Св-во № 926956

**Схема размещения рекламных конструкций на территории
Аскизского района Республики Хакасия**

Заказчик: Муниципальное казенное учреждение «Управление по градостроительной и жилищной политике администрации Аскизского района»

Исполнитель: Индивидуальный предприниматель Боргояков С.Г.

Индивидуальный предприниматель _____ Боргояков С.Г.

Аскиз 2022 г.

1. Общие положения и цели

1.1 Схема размещения рекламных конструкций на территории Аскизского района (далее - Схема) - документ, определяющий технические параметры рекламных конструкций, плотность их размещения на различных участках улично-дорожной сети населенных пунктов района, а также параметры и зоны ограничений возможного размещения рекламных конструкций на территории района. Схема разработана в соответствии с Конституцией Российской Федерации, Градостроительным кодексом Российской Федерации, Федеральными законами "О рекламе", "Об общих принципах организации местного самоуправления в Российской Федерации", "Об объектах культурного наследия (памятниках истории и культуры) народов Российской Федерации", и иными нормативными правовыми актами.

1.2 Средства наружной рекламы и информации, и их территориальное размещение должны соответствовать требованиям технических регламентов. При отсутствии технических регламентов применяются требования, установленные строительными нормами и правилами, а также ГОСТ Р 520442003 "Наружная реклама на автомобильных дорогах и территориях городских и сельских поселений. Общие требования к средствам наружной рекламы. Правила размещения", в части, не противоречащей Федеральному закону "О рекламе".

1.3 Настоящая Схема разработана в целях обеспечения баланса между задачами по сохранению внешнего архитектурного облика населенных пунктов района, объектов культурного наследия (памятников истории и культуры), обеспечению благоприятных условий жизнедеятельности человека, безопасности участников дорожного движения и задачами экономического развития Аскизского района.

2. Сфера применения Схемы

1. Настоящая Схема регулирует отношения, возникающие при распространении наружной рекламы с использованием щитов, стендов, перетяжек, электронных табло и иных технических средств стабильного территориального размещения (далее - рекламные конструкции), эксплуатации, техническом обслуживании, модернизации и оценке соответствия размещения рекламных конструкций.

3. Объекты рекламного регулирования

1.1 Объектами рекламного регулирования настоящей Схемы являются рекламные конструкции, а также процессы размещения, монтажа, эксплуатации и модернизации рекламных конструкций.

1.2 Настоящая Схема устанавливает обязательные для применения и исполнения требования к объектам рекламного регулирования, указанным в настоящей Схеме

1.3 Содержащиеся в настоящей Схеме обязательные требования к объектам рекламного регулирования являются исчерпывающими, имеют прямое действие на всей территории Аскизского района и могут быть изменены только путем внесения изменений и дополнений в настоящую Схему.

4. Основные понятия

Для целей настоящей Схемы используются следующие основные понятия:

1.1 Наружная реклама (по тексту допустимо - рекламные конструкции) - щитовые конструкции, стенды, тумбы, панели-кронштейны, перетяжки, электронные табло, и иные технические средства, конструкции с элементами ориентирующей информации, информирующие о маршрутах движения и находящихся на них объектах, арки, порталы, рамы с рекламной информацией и иные технические средства стабильного территориального размещения, функционально предназначенные для размещения на них рекламной информации.

1.2 Рекламная поверхность - поверхность рекламной конструкции, предназначенная для распространения рекламы.

1.3 Ответственный за эксплуатацию - лицо, эксплуатирующее рекламную конструкцию и несущее ответственность за выполнение требований эксплуатационной документации, а также требований технической безопасности при эксплуатации рекламных конструкций.

1.4 Эксплуатация - стадия жизненного цикла рекламной конструкции, на которой осуществляется использование рекламной конструкции по назначению, ее техническое обслуживание, наладка, модернизация и ремонт.

1.5 Срок службы рекламной конструкции - установленный проектной документацией период, в течение которого рекламная конструкция может эксплуатироваться

5. Виды рекламных конструкций

1.1 По месту расположения рекламные конструкции подразделяются на следующий тип отдельно стоящие рекламные конструкции - стационарные наземные рекламные конструкции на собственных опорах;

1.2 По площади рекламного поля отдельно стоящие рекламные конструкции подразделяются на следующие категории:

- малогабаритные рекламные конструкции с площадью одного рекламного поля (стороны) менее 6 кв. м;
- крупногабаритные рекламные конструкции с площадью одного рекламного поля (стороны) от 6 кв. м до 18 кв. м включительно;
- рекламные конструкции особо крупных форматов с площадью одного рекламного поля (стороны) более 18 кв. м.

1.3 По высоте размещения рекламного поля отдельно стоящие рекламные конструкции подразделяются на следующие категории:

- рекламные конструкции малой высоты - верхний край рекламного поля расположен на высоте не более 4,5 м от поверхности размещения;
- рекламные конструкции нормальной высоты - верхний край рекламного поля расположен на высоте от 4,5 до 7 м от поверхности размещения;

- рекламные конструкции увеличенной высоты - верхний край рекламного поля расположен на высоте более 7 м от поверхности размещения.

1.4 Под рекламными конструкциями индивидуальных проектов понимаются отдельно стоящие рекламные конструкции, одновременно отвечающие следующим требованиям:

- рекламная конструкция имеет формат, отличный от форматов, перечисленных в пунктах Схемы;
- рекламные конструкции, установленные в непосредственной близости от предприятия и связанные с ним единым архитектурно-пространственным решением;
- рекламные конструкции, предназначенные исключительно для информирования о месте нахождения конкретного предприятия и/или оказываемых им услугах (виде деятельности).

1.5 Под информационными щитами, стендами, тумбами понимаются соответственно рекламные конструкции, удовлетворяющие одновременно следующим условиям:

- щит, стенд, тумба используются для размещения информации, связанные с различными сферами деятельности, значимыми событиями, праздничным оформлением;
- размещение на щите, стенде, тумбе вышеуказанной информации осуществляется на основании решений администрации или договоров с администрацией Аскизского района.

6. Типы рекламных конструкций

Рекламная конструкция типа СИТИ-ФОРМАТ

Способ размещения рекламной конструкции: отдельно стоящая рекламная конструкция, размещаемая на земельном участке с применением собственного фундамента.

Допустимые размеры информационного поля, мм (высота x ширина): 1800x1200.

Количество информационных полей: 2.

Площадь информационных полей, кв.м: 4,32.

Допустимые виды рекламной конструкции:

| Вид рекламной конструкции | Описание вида рекламной конструкции |
|---------------------------|---|
| № 1 | с внутренним подсветом информационного поля, не оборудованные системой автоматической смены изображений на информационном поле |
| № 2 | с внутренним подсветом информационного поля, оборудованные высокотехнологичной системой автоматической смены изображений на информационном поле |
| № 3 | со светоизлучающим подсветом информационного поля, оборудованные электронной системой автоматической смены изображений, с возможностью демонстрации видеоизображений на информационном поле |

Схема компонентов рекламной конструкции:

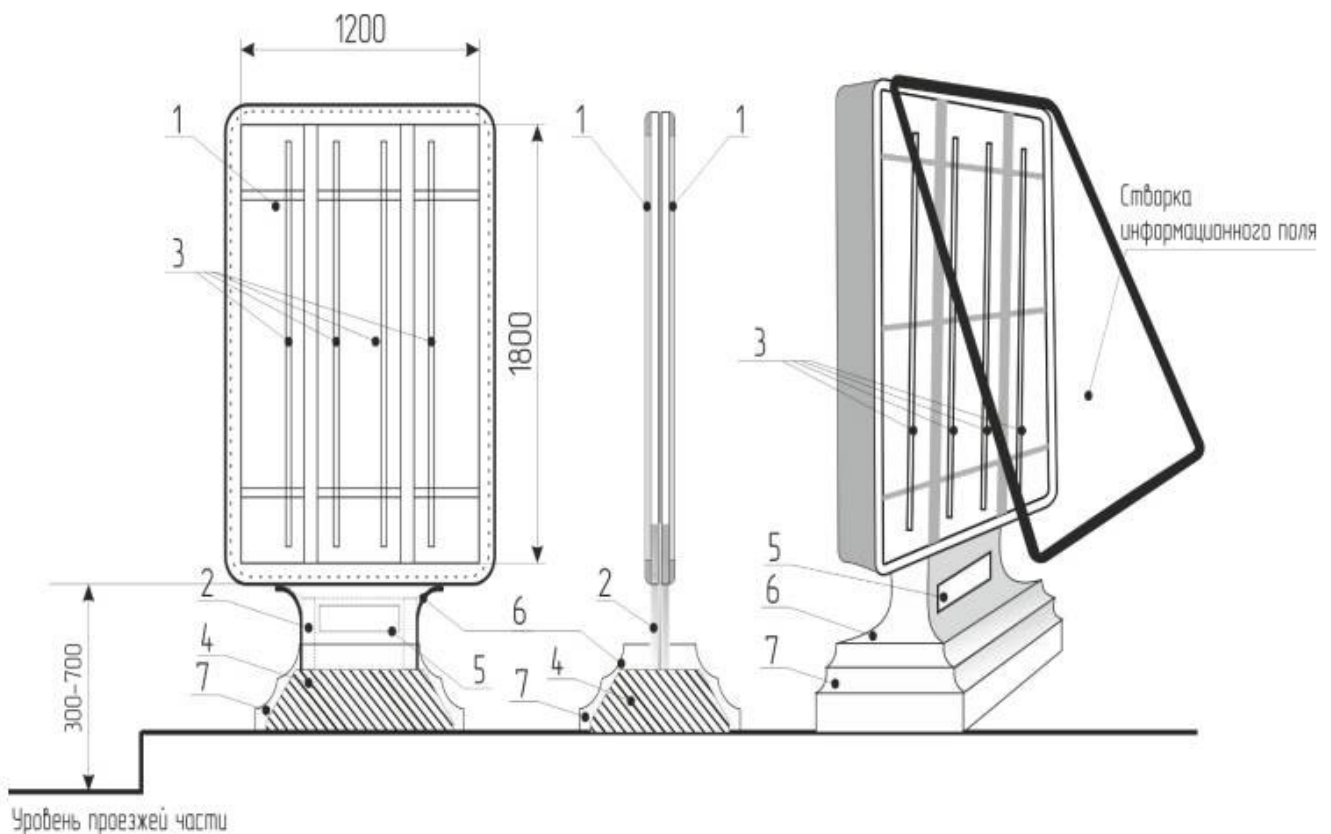

Технические характеристики рекламной конструкции:

1. Информационное поле. Информационное поле состоит из:

- коробка информационного поля, выполненного из алюминиевого сплава АД-31, рассчитанного для эксплуатации рекламной конструкции на открытом воздухе в районах с умеренным климатом ветрового района не ниже III, в соответствии со СНиП 2.01.07-85, с нанесением защитного покрытия серого цвета, с продолжительностью стойкости не менее 1 года, с габаритными размерами, не превышающими допустимых размеров информационного поля рекламной конструкции более чем на 100 мм;

- панели информационного поля, выполненной согласно проекту рекламной конструкции в зависимости от вида рекламной конструкции;

- створки информационного поля, выполненной из алюминиевого сплава АД-31, с нанесением защитного покрытия серого цвета, с продолжительностью стойкости не менее 1 года;

- многослойного силикатного стекла (толщина не менее 6 мм), выполненного по технологии «Триплекс», или монолитного поликарбоната (толщина не менее 8 мм).

2. Опорная стойка. Высота опорной стойки определяется в зависимости от места размещения рекламной конструкции согласно проекту (техническому паспорту). Расстояние от уровня проезжей части до нижнего края информационного поля должно быть не менее 0,3 м и не более 0,7 м. Опорная стойка выполняется из металлической профильной трубы с размерами не менее 50 мм x 50 мм, рассчитанной для эксплуатации рекламной конструкции на открытом воздухе в районах с умеренным климатом ветрового района не ниже III (в соответствии со СНиП 2.01.07-85). На опорную стойку наносится защитное покрытие серого цвета, с продолжительностью стойкости не менее 1 года.

3. Элементы освещения. Элементы освещения в зависимости от вида рекламной конструкции, выполняются согласно проекту рекламной конструкции с применением люминесцентных/светодиодных ламп. Суммарная потребляемая мощность не превышает 0,8 кВт/час.

4. Фундамент. Фундамент представляет собой отдельное бетонное основание, выполненное согласно проекту (техническому паспорту), рассчитанное для эксплуатации рекламной конструкции на открытом воздухе в районах с умеренным климатом ветрового района не ниже III (в соответствии со СНиП 2.01.07-85). В случае использования фундамента без заглубления, фундамент выполняется трапециевидной формы с сужением к опорной стойке рекламной конструкции, с декоративным оформлением.

5. Информационная табличка. На информационной табличке указывается владелец рекламной конструкции, номер его телефона и инвентарный номер рекламной конструкции. Габаритные размеры информационной таблички: высота не менее 100 мм, ширина не менее 200 мм.

6. Декоративные элементы оформления опорной стойки рекламной конструкции. Декоративные элементы оформления опорной стойки рекламной

конструкции обеспечивают полное визуальное закрытие конструктивных элементов каркаса рекламной конструкции и выполняются из алюминиевого сплава АД-31.

7. Декоративные элементы оформления фундамента рекламной конструкции. Декоративные элементы оформления фундамента рекламной конструкции (в случае использования фундамента без заглабления) выполняются пирамидальной формы из трехслойной композитной панели, обеспечивающей полное визуальное закрытие конструктивных элементов фундамента рекламной конструкции.

Рекламная конструкция типа АФИШНЫЙ СТЕНД

Способ размещения рекламной конструкции: отдельно стоящая рекламная конструкция, размещаемая на земельном участке с применением собственного фундамента.

Допустимые размеры информационного поля, мм (высота x ширина): 1500x1500, 1800x1900.

Количество информационных полей: 2.

Площадь информационных полей, кв.м:

| Количество информационных полей | Размеры информационных полей, мм | |
|---------------------------------|----------------------------------|-----------|
| | | 1500x1500 |
| 2 | 4,5 | 6,84 |

Допустимые виды рекламной конструкции:

| Вид рекламной конструкции | Описание вида рекламной конструкции |
|---------------------------|--|
| №1 | без подсвета информационного поля, не оборудованные системой автоматической смены изображений на информационном поле |

Схема компонентов рекламной конструкции:

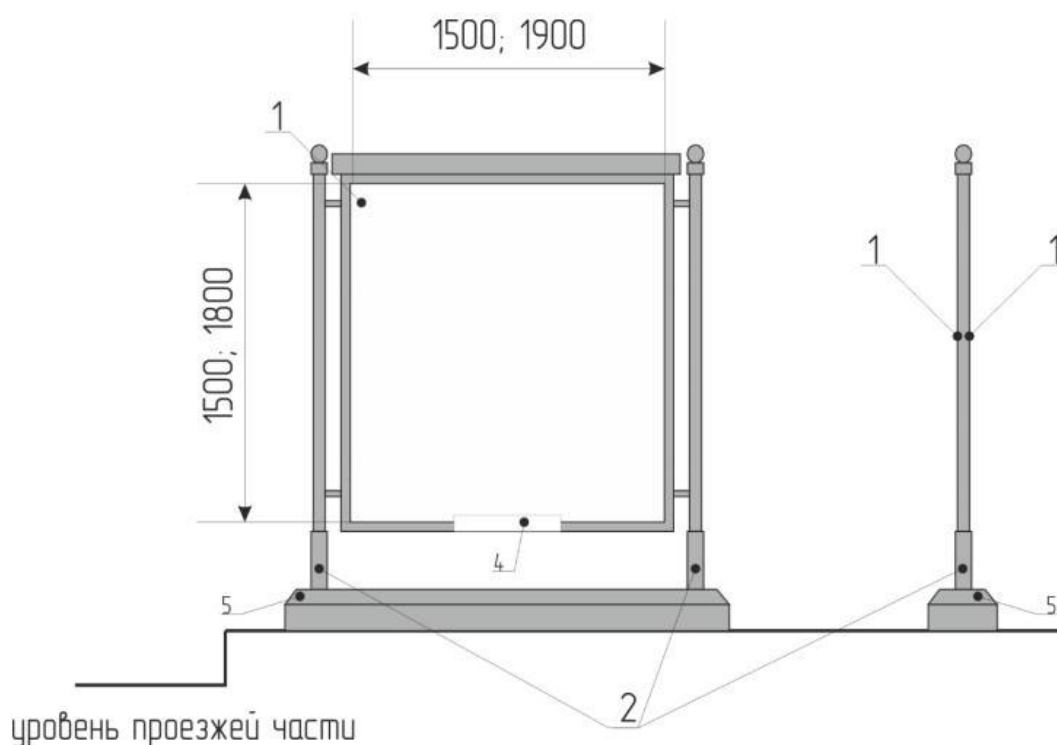

Технические характеристики рекламной конструкции:

1. Информационное поле. Информационное поле состоит из:

- каркаса информационного поля, выполненного из металла согласно проекту, рассчитанного для эксплуатации рекламной конструкции на открытом воздухе в районах с умеренным климатом в IV-м ветровом районе, с нанесением защитного покрытия серого цвета, с продолжительностью стойкости не менее 1 года;

- панели информационного поля, выполненной согласно проекту рекламной конструкции в зависимости от вида рекламной конструкции.

2. Опорная стойка: Высота опорной стойки определяется в зависимости от места размещения рекламной конструкции согласно проекту. Расстояние от уровня проезжей части до нижнего края информационного поля должно быть не менее 0,3 м и не более 0,7 м. Опорная стойка выполняется из металла согласно проекту (техническому паспорту), рассчитанного для эксплуатации рекламной конструкции на открытом воздухе в районах с умеренным климатом в IV-м ветровом районе. На опорную стойку наносится защитное покрытие серого цвета, с продолжительностью стойкости не менее 1 года.

3. Фундамент. Фундамент выполняется согласно проекту (техническому паспорту), рассчитанному для эксплуатации рекламной конструкции на открытом воздухе в районах с умеренным климатом в IV-м ветровом районе (в соответствии со СНиП 2.01.07-85). В случае использования фундамента без заглубления, фундамент выполняется с декоративным оформлением.

4. Информационная табличка. На информационной табличке указывается владелец рекламной конструкции, номер его телефона и инвентарный номер рекламной конструкции. Габаритные размеры информационной таблички: высота не менее 100 мм, ширина не менее 200 мм.

5. Декоративные элементы оформления фундамента рекламной конструкции. Декоративные элементы оформления фундамента рекламной конструкции (в случае использования фундамента без заглубления) выполняются пирамидальной формы из трехслойной композитной панели, обеспечивающей полное визуальное закрытие конструктивных элементов фундамента рекламной конструкции.

Технические характеристики рекламной конструкции:

1. Информационное поле. Информационное поле состоит из:

- каркаса информационного поля, выполненного из металла согласно проекту, рассчитанному для эксплуатации рекламной конструкции на открытом воздухе в районах с умеренным климатом ветрового района не ниже III, в соответствии со СНИП 2.01.07-85, с нанесением защитного покрытия серого цвета, с продолжительностью стойкости не менее 1 года;

- панели информационного поля, выполненной согласно проекту рекламной конструкции в зависимости от вида рекламной конструкции.

2. Опорная стойка. Высота опорной стойки определяется в зависимости от места размещения рекламной конструкции согласно проекту. Расстояние от уровня проезжей части до нижнего края информационного поля должно быть не менее 4 м. Опорная стойка выполняется из металла согласно проекту (техническому паспорту), рассчитанному для эксплуатации рекламной конструкции на открытом воздухе в районах с умеренным климатом ветрового района не ниже III (в соответствии со СНИП 2.01.07-85). На опорную стойку наносится защитное покрытие серого цвета, с продолжительностью стойкости не менее 1 года.

3. Элементы освещения. Элементы освещения в зависимости от вида рекламной конструкции, выполняются согласно проекту рекламной конструкции с применением галогенных/металлогалогенных/ДРЛ/светодиодных ламп.

4. Фундамент. Фундамент представляет собой отдельное бетонное основание, выполненное согласно проекту (техническому паспорту), рассчитанное для эксплуатации рекламной конструкции на открытом воздухе в районах с умеренным климатом ветрового района не ниже III (в соответствии со СНИП 2.01.07-85).

5. Информационная табличка. На информационной табличке указывается владелец рекламной конструкции, номер его телефона и инвентарный номер рекламной конструкции. Габаритные размеры информационной таблички: высота не менее 250 мм, ширина не менее 400 мм.

Информационная табличка размещается на декоративном элементе оформления нижнего края каждого информационного поля рекламной конструкции.

6. Декоративные элементы оформления информационного поля рекламной конструкции. Декоративные элементы оформления информационного поля рекламной конструкции выполняются из пластикового профиля, гофрированного металлического листа, обеспечивающих полное визуальное закрытие конструктивных элементов каркаса рекламной конструкции, включая торец информационного поля.

Рекламная конструкция типа СТЕЛЛА

Способ размещения рекламной конструкции: отдельно стоящая рекламная конструкция, выполненная по индивидуальному проекту, размещаемая на земельном участке с применением собственного фундамента в непосредственной близости от здания, являющегося местом нахождения, осуществления деятельности организации, индивидуального предпринимателя, информация рекламного характера о которых содержится в материалах, размещаемых на информационных полях рекламных конструкций данного типа.

Допустимые размеры информационного поля, мм: высота – не более 20 м, ширина – не более 3 м.

Количество информационных полей: определяется в соответствии с индивидуальным проектом.

Площадь информационных полей, кв.м: определяется в соответствии с индивидуальным проектом.

Допустимые виды рекламной конструкции:

| Вид рекламной конструкции | Описание вида рекламной конструкции |
|---------------------------|--|
| №1 | без подсвета информационного поля, не оборудованные системой автоматической смены изображений на информационном поле |
| №2 | с наружным подсветом информационного поля, не оборудованные системой автоматической смены изображений на информационном поле |
| №3 | с внутренним подсветом информационного поля, не оборудованные системой автоматической смены изображений на информационном поле |

Схема компонентов рекламной конструкции:

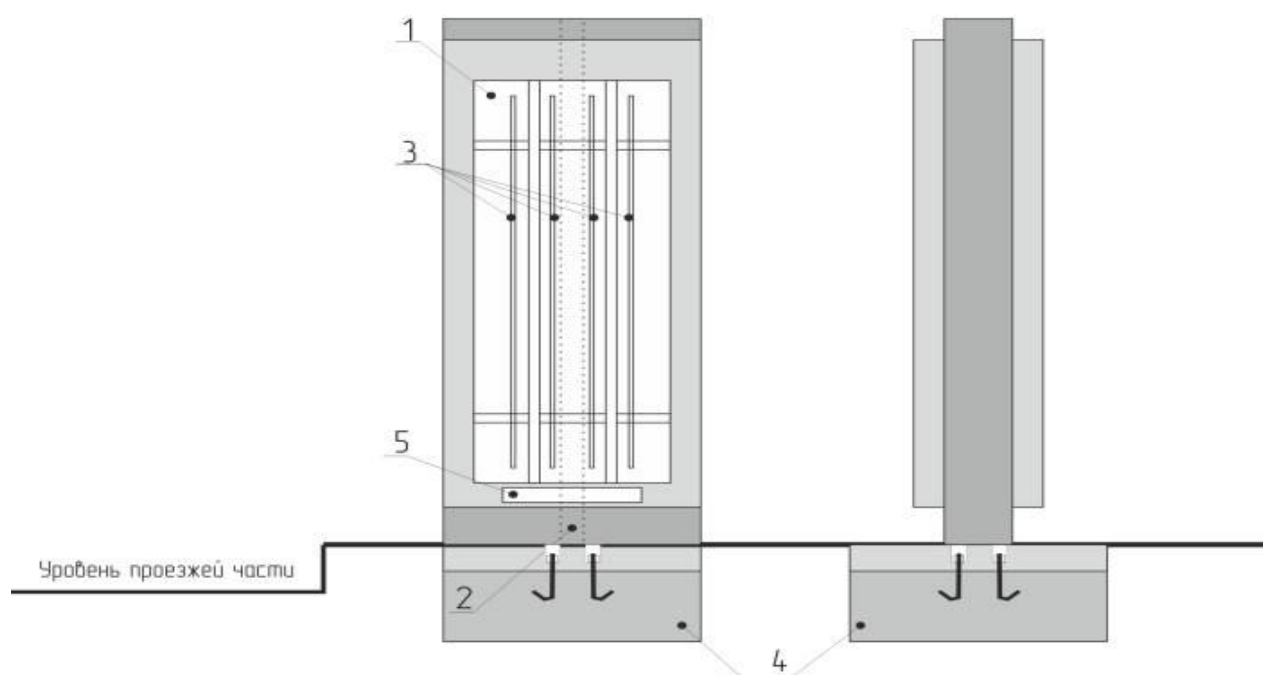

Технические характеристики рекламной конструкции:

1. Информационное поле. Информационное поле рекламной конструкции выполняется согласно проекту рекламной конструкции.

2. Опорная стойка. Высота опорной стойки определяется в зависимости от места размещения рекламной конструкции согласно проекту, обеспечивая высоту рекламной конструкции не более 20 метров. Опорная стойка выполняется из металла, согласно проекту, рассчитанному для эксплуатации рекламной конструкции на открытом воздухе в районах с умеренным климатом ветрового района не ниже III (в соответствии со СНиП 2.01.07-85). На опорную стойку наносится защитное покрытие серого цвета, с продолжительностью стойкости не менее 1 года.

3. Элементы освещения. Элементы освещения в зависимости от вида рекламной конструкции, выполняются согласно проекту рекламной конструкции, с применением светодиодных ламп.

4. Фундамент. Фундамент представляет собой отдельное бетонное основание, выполненное согласно проекту, рассчитанное для эксплуатации рекламной конструкции на открытом воздухе в районах с умеренным климатом ветрового района не ниже III (в соответствии со СНиП 2.01.07-85). В случае использования фундамента без заглубления, фундамент выполняется с декоративным оформлением.

5. Информационная табличка. На информационной табличке указывается владелец рекламной конструкции, номер его телефона и инвентарный номер рекламной конструкции. Габаритные размеры информационной таблички: высота не менее 100 мм, ширина не менее 200 мм. Информационная табличка размещается на опорной стойке рекламной конструкции.

Рекламная конструкция типа СУПЕРСАЙТ

Способ размещения рекламной конструкции: отдельно стоящая рекламная конструкция, размещаемая на земельном участке с применением собственного фундамента.

Допустимые размеры информационного поля, мм (высота x ширина): 5000x12000, 5000x15000.

Количество информационных полей: не более 3.

Площадь информационных полей, кв.м:

| Количество информационных полей | Размеры информационных полей, мм | |
|---------------------------------|----------------------------------|------------|
| | 5000x12000 | 5000x15000 |
| 1 | 60 | 75 |
| 2 | 120 | 150 |
| 3 | 180 | 225 |

Допустимые виды рекламной конструкции:

| Вид рекламной конструкции | Описание вида рекламной конструкции |
|---------------------------|---|
| №1 | без подсвета информационного поля, не оборудованные системой автоматической смены изображений на информационном поле |
| №2 | с наружным подсветом информационного поля, не оборудованные системой автоматической смены изображений на информационном поле |
| №3 | с наружным подсветом информационного поля, оборудованные высокотехнологичной системой автоматической смены изображений на информационном поле |
| №4 | с внутренним подсветом информационного поля, оборудованные высокотехнологичной системой автоматической смены изображений на информационном поле |
| №5 | со светоизлучающим подсветом информационного поля, оборудованные электронной системой автоматической смены изображений, с возможностью демонстрации видеоизображений на информационном поле |

Схема компонентов рекламной конструкции:

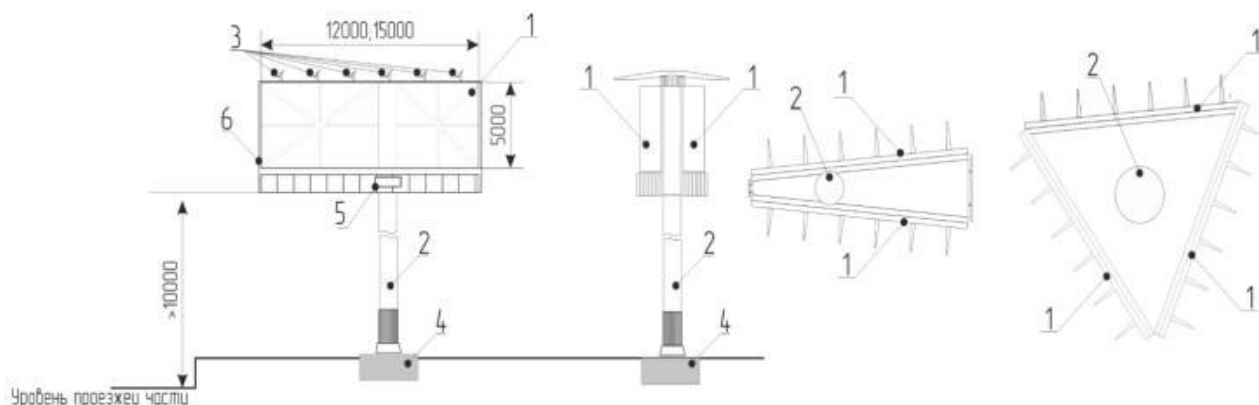

Технические характеристики рекламной конструкции:

1. Информационное поле. Информационное поле рекламной конструкции состоит из:

- каркаса информационного поля, выполненного из металла, согласно проекту, рассчитанному для эксплуатации рекламной конструкции на открытом воздухе в районах с умеренным климатом ветрового района не ниже III (в соответствии со СНИП 2.01.07-85), с нанесением защитного покрытия серого цвета, с продолжительностью стойкости не менее 1 года;

- панели информационного поля, выполненной согласно проекту рекламной конструкции, в зависимости от вида рекламной конструкции.

2. Опорная стойка. Высота опорной стойки определяется в зависимости от места размещения рекламной конструкции, согласно проекту. Расстояние от уровня проезжей части до нижнего края информационного поля должно быть не менее 10 м. Опорная стойка выполняется из металла, согласно проекту, рассчитанному для эксплуатации рекламной конструкции на открытом воздухе в районах с умеренным климатом ветрового района не ниже III (в соответствии со СНИП 2.01.07-85). На опорную стойку наносится защитное покрытие серого цвета, с продолжительностью стойкости не менее 1 года.

3. Элементы освещения. Элементы освещения в зависимости от вида рекламной конструкции, выполняются согласно проекту рекламной конструкции, с применением галогенных/металлогалогенных/ДРЛ/светодиодных ламп.

4. Фундамент. Фундамент представляет собой отдельное бетонное основание, выполненное согласно проекту, рассчитанное для эксплуатации рекламной конструкции на открытом воздухе в районах с умеренным климатом ветрового района не ниже III (в соответствии со СНИП 2.01.07-85). В случае использования фундамента без заглабления, фундамент выполняется с декоративным оформлением.

5. Информационная табличка. На информационной табличке указывается владелец рекламной конструкции, номер его телефона и инвентарный номер рекламной конструкции. Габаритные размеры информационной таблички: высота – не менее 250 мм, ширина – не менее 400 мм. Информационная табличка размещается на декоративном элементе оформления нижнего края каждого информационного поля рекламной конструкции.

6. Декоративные элементы оформления информационного поля рекламной конструкции. Декоративные элементы оформления информационного поля рекламной конструкции выполняются из пластикового профиля, гофрированного металлического листа и обеспечивают полное визуальное закрытие конструктивных элементов каркаса рекламной конструкции, включая торец информационного поля.

Рекламная конструкция типа ФЛАГ

Способ размещения рекламной конструкции: отдельно стоящая рекламная конструкция, выполненная по индивидуальному проекту, размещаемая на земельном участке с применением собственного фундамента в непосредственной близости от здания, являющегося местом нахождения, осуществления деятельности организации, индивидуального предпринимателя, информация рекламного характера о которых содержится в материалах, размещаемых на информационных полях рекламной конструкции данного типа. Размеры рекламной конструкции типа.

Допустимые размеры информационного поля, мм: высота - не более 20 м, ширина - не более 2 м.

Количество информационных полей: определяется в соответствии с индивидуальным проектом.

Площадь информационных полей, кв.м: определяется в соответствии с индивидуальным проектом.

Допустимые виды рекламной конструкции:

| Вид рекламной конструкции | Описание вида рекламной конструкции |
|---------------------------|---|
| №1 | с наружным подсветом информационного поля |
| №2 | без подсвета информационного поля |

Схема компонентов рекламной конструкции:

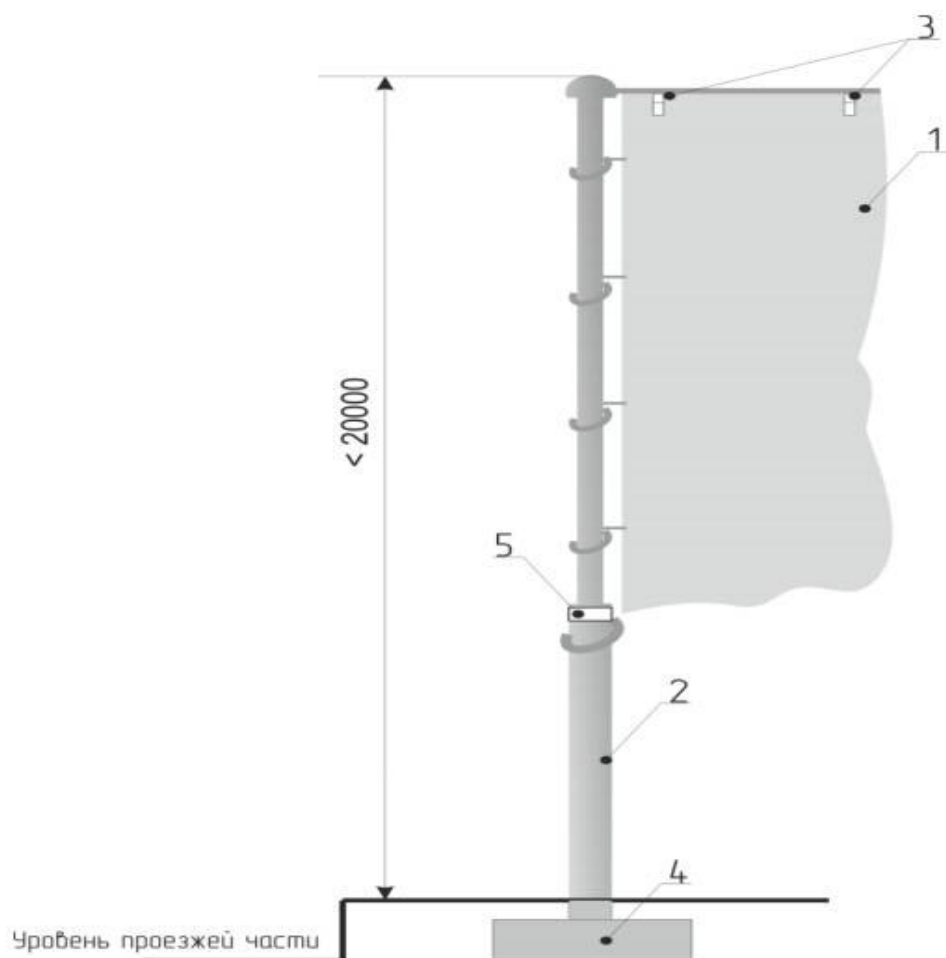

Технические характеристики рекламной конструкции:

1. Информационное поле. Информационное поле рекламной конструкции выполняется согласно проекту рекламной конструкции, из гибких и эластичных материалов, обеспечивая ширину рекламной конструкции не более 2 м.

2. Опорная стойка. Высота опорной стойки определяется в зависимости от места размещения рекламной конструкции, согласно проекту, обеспечивая высоту рекламной конструкции не более 20 м. Опорная стойка выполняется из металла, согласно проекту, рассчитанному для эксплуатации рекламной конструкции на открытом воздухе в районах с умеренным климатом ветрового района не ниже III (в соответствии со СНиП 2.01.07-85). На опорную стойку наносится защитное покрытие серого цвета, с продолжительностью стойкости не менее 1 года.

3. Элементы освещения. Элементы освещения в зависимости от вида рекламной конструкции, выполняются согласно проекту рекламной конструкции, с применением светодиодных ламп.

4. Фундамент. Фундамент представляет собой отдельное бетонное основание, выполненное согласно проекту, рассчитанное для эксплуатации рекламной конструкции на открытом воздухе в районах с умеренным климатом ветрового района не ниже III (в соответствии со СНиП 2.01.07-85). В случае использования фундамента без заглубления, фундамент выполняется с декоративным оформлением.

5. Информационная табличка. На информационной табличке указывается владелец рекламной конструкции, номер его телефона и инвентарный номер рекламной конструкции. Габаритные размеры информационной таблички: высота – не менее 50 мм, ширина – не менее 100 мм. Информационная табличка размещается на опорной стойке рекламной конструкции.

7. Требования к размещению вновь устанавливаемых отдельно стоящих рекламных конструкций на территории Аскизского района

1.1 Унификация видов рекламных конструкций, мест и приемов их размещения с учетом характерных типов средовых ситуаций (угол, перекресток, квартал, транспортная развязка и т.п.).

1.2 Упорядоченное размещение рекламных конструкций относительно основных архитектурно-планировочных элементов и относительно друг друга.

1.3 Координация рекламных плоскостей рекламных конструкций в соответствии с планировочными осями.

1.4 Рациональная группировка и рассредоточение рекламных конструкций на основе пространственного ритма, принципа парности, единства вида, соподчиненности рекламоносителей различных видов и форматов.

1.5 Основными местами размещения наземных рекламных конструкций являются:

- для малогабаритных рекламных конструкций - газоны обочин дорог, пешеходные зоны;
- для крупногабаритных рекламных конструкций - полосы у обочин шоссе дорог;
- для рекламных конструкций особо крупного формата - разделительные полосы крупных магистралей, зоны транспортных развязок и т.п.

1.6 Минимальные расстояния между отдельно стоящими рекламными конструкциями, расположенными в одном направлении (на одной стороне проезда, улицы, магистрали, одном разделительном газоне) и предназначенными для обзора с одного направления, не могут быть менее чем:

- для рекламных конструкций особо крупного формата малой/нормальной/увеличенной высоты - 100/150/200 метров;
- для рекламных конструкций среднего и крупногабаритного формата малой/нормальной/увеличенной высоты - 80/100/150 метров;
- для рекламных конструкций малогабаритного формата малой/нормальной/увеличенной высоты - 30/40/50 метров.

1.7. Расстояние между двумя рекламными конструкциями разного формата в одном направлении движения не может быть менее расстояния, предусмотренного для рекламной конструкции меньшего формата.

1.8. Размещение элементов уличной мебели, совмещенных с рекламными конструкциями, рекламных конструкций с рекламной плоскостью, расположенной вдоль направления движения транспорта, рекламных конструкций, расположенных по разные стороны проезжих частей улиц, магистралей, рекламных конструкций, используемых исключительно для размещения некоммерческой информации, а также информационных щитов, стендов, тумб допускается без соблюдения требований, установленных в пунктах настоящей Схемы, по согласованию с Администрацией Аскизского района.

2. Конструктивные элементы жесткости и крепления (болтовые соединения, элементы опор, технологические косынки и т. п.) должны быть закрыты декоративными элементами.

3. Не допускается повреждение сооружений при креплении к ним средств размещения рекламы, а также снижение их прочности и устойчивости.

4. В средствах наружной рекламы используют осветительные приборы промышленного изготовления, обеспечивающие требования электро- и пожаробезопасности. Осветительные приборы и устройства, подключаемые к электросети, должны соответствовать требованиям Правил устройства электроустановок, а их эксплуатация - требованиям Правил эксплуатации и техники безопасности.

5. При внутреннем или наружном освещении рекламы осветительные приборы и устройства должны быть установлены таким образом, чтобы исключить прямое попадание световых лучей на проезжую часть.

6. Крепление осветительных приборов и устройств должно обеспечивать их надежное соединение с опорной частью конструкции и выдерживать нормативные ветровую, снеговую и вибрационную нагрузки.

7. Средство наружной рекламы должно иметь маркировку с указанием владельца рекламной конструкции и номера его телефона. Маркировка должна быть размещена под информационным полем. Размер текста должен позволять его прочтение с ближайшей полосы движения транспортных средств.

8. Фундаменты размещения стационарных средств наружной рекламы должны быть заглублены на 15 - 20 см ниже уровня грунта с последующим восстановлением газона на нем. Фундаменты опор не должны выступать над уровнем земли более чем на 5 см. Допускается размещение выступающих более чем на 5 см фундаментов опор на тротуаре при наличии бортового камня или дорожных ограждений, если это не препятствует движению пешеходов и уборке улиц.

9. Расстояние в плане от фундамента до границы имеющихся подземных коммуникаций должна быть не менее 1м.

10. Удаление средств наружной рекламы от линий электропередачи осветительной сети должна быть не менее 1,0м

11. Владелец рекламной конструкции обязан восстановить благоустройство территории после установки (демонтажа) средства размещения наружной рекламы. Демонтаж средств размещения наружной рекламы необходимо проводить вместе с их фундаментом.

8. Требования к дизайну, колористике, подсветке

1.1 При размещении рекламных конструкций учитывается архитектурная среда поселений на территории района. Рекламные конструкции, а также рекламные и информационные изображения, размещаемые на них, соответствуют контексту градостроительной ситуации, улучшая визуальный образ, подчеркивая индивидуальность сложившейся застройки.

Основные критерии, по которым обеспечивается наиболее полное соответствие:

-колористика - для оформления рекламных конструкций используются цвета, сочетающиеся с окружающим фоном;

-стилистика окружающей среды - при проектировании рекламных конструкций учитывается пластика архитектуры, ее исторические особенности;

-пропорции и масштаб - размеры рекламных конструкций и элементов изображений соответствуют размерам окружающих объектов, учитывают особенности их архитектуры;

-структура - при размещении рекламных конструкций учитывается существующая в архитектурной среде структура, периодичность с целью формирования целостного восприятия городского пространства.

1.2 Дизайн наземных рекламных конструкций согласовывается с администрацией Аскизского района.

1.3 Цветовое решение наземных рекламных конструкций должно:

- гармонировать с архитектурно-пространственным окружением и другими элементами благоустройства и оборудования, улучшая сельскую среду;
- иметь нейтральный унифицированный характер на основе ограниченного числа колеров, согласованных с отделом архитектуры.

9. Ограничение по размещению рекламных конструкций.

1.1 Размещение на опорах освещения рекламных конструкций допускается в качестве рекламы-указателя для организаций, предприятий внутриквартального размещения в виде облегченной конструкции формата 0,9 x 1,67 (2) x 13 либо баннерной конструкции с шагом размещения через опору освещения. Размещение на опоре более одной рекламной конструкции не допускается.

1.2 Не допускается размещение рекламных конструкций (всех видов) на зданиях, представляющих архитектурную и (или) историческую ценность, перечень которых определяется в соответствии с действующими нормативными правовыми актами.

1.3 Не допускается размещать средства наружной рекламы ближе 100 м от объектов культурного наследия федерального, областного и муниципального значения при отсутствии утвержденного проекта охранной зоны объекта культурного наследия.

Исключения составляют собственные информационные конструкции перечисленных предприятий и учреждений на собственных или арендуемых объектах недвижимости либо на собственных или арендуемых земельных участках. Необходимо проект рекламных конструкций согласовать с администрацией Аскизского района.

В местах отдыха и досуга населения (парки, скверы, прибрежные зоны и т.п.), а также в рекреационных зонах реклама запрещена. Исключение составляют лишь рекламные конструкции по индивидуальным проектам при согласовании с администрацией Аскизского муниципального района.

Не допускается размещение рекламных конструкций на стационарных оградах парков и скверов.

Не допускается уничтожение или повреждение зеленых насаждений на территории, прилегающей к месту установки рекламной конструкции.

Не предусматривается использование рекламных конструкций типа коробка на опорах освещения и контактной сети.

Не допускается установка штендеров на тротуарах, перетяжки размещаются как временная рекламная конструкция сроком не более двух месяцев на период события, праздника, анонсирования проекта, программы и пр.

10. Переходные положения

1.1. Требования к территориальному размещению рекламных конструкций распространяются на рекламные конструкции, размещенные до вступления в силу настоящей Схемы.

1.2. Рекламные конструкции, размещенные с нарушением территориального размещения, нормативных расстояний, или конструкции, находящиеся в ненадлежащем состоянии, должны быть демонтированы в течение трех лет с момента вступления в силу настоящей Схемы.

1.3 Рекламные конструкции, размещенные с нарушением требований настоящей Схемы, должны быть приведены в соответствие с типоразмерным рядом согласно требованиям Схемы по окончании срока договоров, заключенных до вступления в силу схемы.

1.4 При проведении модернизации или изменении территориального размещения рекламных конструкций, произведенных и размещенных до вступления в силу настоящей Схемы, должны соблюдаться требования настоящей схемы.

11. Рекомендации по демонтажу рекламных конструкций не включенных Схему рекламной конструкции.

1.1. Владелец рекламной конструкции обязан осуществить демонтаж рекламной конструкции в течение месяца со дня выдачи предписания администрации Аскизского района о демонтаже рекламной конструкции, установленной и (или) эксплуатируемой без разрешения.

1.2. Если в установленный срок владелец рекламной конструкции не выполнил указанную обязанность по демонтажу рекламной конструкции, администрация Аскизского района выдает предписание о демонтаже рекламной конструкции собственнику или иному законному владельцу недвижимого имущества, к которому присоединена рекламная конструкция, за исключением случая присоединения рекламной конструкции к объекту муниципального имущества или к общему имуществу собственников помещений в многоквартирном доме при отсутствии согласия таких собственников на установку и эксплуатацию рекламной конструкции. Собственник или иной законный владелец недвижимого имущества, к которому присоединена рекламная конструкция, обязан демонтировать рекламную конструкцию в течение месяца со дня выдачи соответствующего предписания. Демонтаж, хранение или в необходимых случаях уничтожение рекламной конструкции осуществляется за счет собственника или иного законного владельца недвижимого имущества, к которому была присоединена рекламная конструкция. По требованию собственника данного недвижимого имущества владелец или иной представитель законного

владельца конструкции обязан возместить этому собственнику или этому законному владельцу необходимые расходы, понесенные в связи с демонтажом, хранением или случаях уничтожением рекламной конструкции.

Учитывая изложенное, Федеральным законом «О рекламе» установлен порядок демонтажа рекламной конструкции, в соответствии с которым орган местного самоуправления выдает предписание о демонтаже рекламной конструкции собственнику рекламной конструкции, в случае если данное лицо не исполняет конструкции указанное выдается предписание, предписание о собственнику или иному демонтаже законному рекламной владельцу недвижимого имущества, к которому присоединена рекламная конструкция, в случае если данным лицом предписание также не исполняется;

12. Реестр мест размещения рекламных конструкций

| № п/п | Номер места на схеме | Место планируемого расположения рекламной конструкции | Вид рекламной конструкции | Количество сторон | Размеры информационного поля м. |
|-------|----------------------|--|--|-------------------|---------------------------------|
| 1 | 1 | РХ, Аскизский район, 183 м на север от дома №1 по ул.50 лет победы, д.Луговая | Отдельно стоящие рекламные конструкции | 2 | 36 |
| 2 | 2 | РХ, Аскизский район, 247 м на северо-восток от дома №1А по ул.Новая, п.ст.Чертыковская | Отдельно стоящие рекламные конструкции | 2 | 36 |
| 3 | 3 | РХ, Аскизский район, 626 м на северо-восток от дома №1А по ул.Новая, п.ст.Чертыковская | Отдельно стоящие рекламные конструкции | 2 | 36 |
| 4 | 4 | РХ, Аскизский район, 16 м на север от дома №66-2 по ул.Таштыпская, с.Аскиз | Отдельно стоящие рекламные конструкции | 2 | 36 |
| 5 | 5 | РХ, Аскизский район, 14 м на восток от дома №97 по ул.Победы, с.Аскиз | Отдельно стоящие рекламные конструкции | 2 | 8 |
| 6 | 6 | РХ, Аскизский район, 45 м на восток от здания с.Аскиз, уд.Суворова, 2 | Отдельно стоящие рекламные конструкции | 2 | 24 |
| 7 | 7 | РХ, Аскизский район, 91 м на запад от дома №8 по ул.Кольцевая, с.Аскиз | Отдельно стоящие рекламные конструкции | 2 | 36 |
| 8 | 8 | РХ, Аскизский район, 85 м на запад от дома №10 по ул.Кольцевая, с.Аскиз | Отдельно стоящие рекламные конструкции | 2 | 36 |
| 9 | 9 | РХ, Аскизский район, 7 м на восток от здания с.Аскиз, ул.Красноармейская, 2 | Отдельно стоящие рекламные конструкции | 2 | 36 |
| 10 | 10 | РХ, Аскизский район, 5 м на запад от здания с.Аскиз, ул.Победы, 8А | Отдельно стоящие рекламные конструкции | 2 | 36 |
| 11 | 11 | РХ, Аскизский район, 20 м на запад от дома №113 по ул.Победы, с.Аскиз | Отдельно стоящие рекламные конструкции | 2 | 3 |
| 12 | 12 | РХ, Аскизский район, 42 м на юг от с.Бельтирское, ул.Октябрьская, 28Б | Отдельно стоящие рекламные конструкции | 2 | 12 |
| 13 | 13 | РХ, Аскизский район, 16 м на запад от дома №32, ул.Октябрьская с.Бельтирское | Отдельно стоящие рекламные конструкции | 1 | 2 |
| 14 | 14 | РХ, Аскизский район, 86 м на запад от дома №3 | Отдельно стоящие рекламные | 1 | 12 |

| | | | | | |
|----|----|---|--|---|----|
| | | по ул.50 лет победы, д.Луговая | конструкции | | |
| 15 | 15 | РХ, Аскизский район, 108 м на север от дома №21 по ул.50 лет победы, д.Луговая | Отдельно стоящие рекламные конструкции | 2 | 36 |
| 16 | 16 | РХ, Аскизский район, с.Аскиз, 25 м на северо- запад от здания ул.Красноармейская 13А | Отдельно стоящие рекламные конструкции | 2 | 2 |
| 17 | 17 | РХ, Аскизский район, 90 м на юг от дома №2, ул.Нагорная, с.Балыкса | Отдельно стоящие рекламные конструкции | 2 | 36 |
| 18 | 18 | РХ, Аскизский район, 50 м на восток от дома №1А, ул.Центральная, с.Балыкса | Отдельно стоящие рекламные конструкции | 2 | 36 |
| 19 | 19 | РХ, Аскизский район, 77 м на северо-запад от аал.Катанов, ул.Шоссейная, 2 | Отдельно стоящие рекламные конструкции | 2 | 12 |
| 20 | 20 | РХ, Аскизский район, 370 м на юг от 65 км. отм. а/д Абакан - Ак- Довурак | Отдельно стоящие рекламные конструкции | 1 | 18 |
| 21 | 21 | РХ, Аскизский район, с.Аскиз, 20 м на юго- запад от дома №59 ул.Красноармейская | Отдельно стоящие рекламные конструкции | 2 | 36 |
| 22 | 22 | РХ, Аскизский район, 72 м на северо-запад от ул.50 лет Победы 33, д.Луговая | Отдельно стоящие рекламные конструкции | 2 | 36 |
| 23 | 23 | РХ, Аскизский район, 76 м на запад от ул.50 лет Победы 49, д.Луговая | Отдельно стоящие рекламные конструкции | 2 | 36 |
| 24 | 24 | РХ, Аскизский район, 56 м на запад от ул.50 лет Победы 49, д.Луговая | Отдельно стоящие рекламные конструкции | 2 | 36 |
| 25 | 25 | РХ, Аскизский район, 45 м на северо-запад от ул.50 лет Победы 33, д.Луговая | Отдельно стоящие рекламные конструкции | 2 | 36 |
| 26 | 26 | РХ, Аскизский район, 50 м на северо-запад от ул.50 лет Победы 17, д.Луговая | Отдельно стоящие рекламные конструкции | 2 | 36 |
| 27 | 27 | РХ, Аскизский район, 86 м на запад от ул.Новая Здание 2В, д.Луговая | Отдельно стоящие рекламные конструкции | 2 | 36 |
| 28 | 28 | РХ, Аскизский район, 380 м на северо-восток от ул.Новая Здание 2В, д.Луговая | Отдельно стоящие рекламные конструкции | 2 | 36 |
| 29 | 29 | РХ, Аскизский район, | Отдельно стоящие рекламные | 2 | 36 |

| | | | | | |
|----|----|--|--|---|----|
| | | 130 м на запад от ул.Новая Здание 2В, д.Луговая | конструкции | | |
| 30 | 30 | РХ, Аскизский район, 390 м на северо-восток от ул.Новая Здание 2В, д.Луговая | Отдельно стоящие рекламные конструкции | 2 | 36 |
| 31 | 31 | РХ, Аскизский район, 30 м на юго-восток от дома №57 ул.Таштыпская с.Аскиз | Отдельно стоящие рекламные конструкции | 2 | 36 |
| 32 | 32 | РХ, Аскизский район, 45 м на северо-запад от дома №90Ж ул.Таштыпская с.Аскиз | Отдельно стоящие рекламные конструкции | 2 | 36 |
| 33 | 33 | РХ, Аскизский район, 27 м на восток от №6 пер.3-й Российский с.Аскиз | Отдельно стоящие рекламные конструкции | 2 | 36 |
| 34 | 34 | РХ, Аскизский район, 120 м на восток от дома №6 ул.Ахпашева с.Аскиз | Отдельно стоящие рекламные конструкции | 2 | 36 |
| 35 | 35 | РХ, Аскизский район, 75 м на юго-восток от №51 ул.Солнечная с.Аскиз | Отдельно стоящие рекламные конструкции | 2 | 36 |
| 36 | 36 | РХ, Аскизский район, 75 м на юго-восток от №31 ул.Солнечная с.Аскиз | Отдельно стоящие рекламные конструкции | 2 | 36 |
| 37 | 37 | РХ, Аскизский район, 460 м на северо-восток от границы аал.Апсинаев | Отдельно стоящие рекламные конструкции | 2 | 36 |
| 38 | 38 | РХ, Аскизский район, 130 м на юго-запад от границы аал.Апсинаев | Отдельно стоящие рекламные конструкции | 2 | 36 |
| 39 | 39 | РХ, Аскизский район, 165 м на север от №7 ул.Степная аал.Апсинаев | Отдельно стоящие рекламные конструкции | 2 | 36 |
| 40 | 40 | РХ, Аскизский район, 60 м на север от №39 ул.Тейская с.Аскиз | Отдельно стоящие рекламные конструкции | 2 | 36 |
| 41 | 41 | РХ, Аскизский район, 340 м на юго-запад от №8 ул.Брюханова аал Катанов | Отдельно стоящие рекламные конструкции | 2 | 36 |
| 42 | 42 | РХ, Аскизский район, 1040 м на восток от границы ст.Уйтак | Отдельно стоящие рекламные конструкции | 2 | 36 |
| 43 | 43 | РХ, Аскизский район, 2350 м на северо-восток от границы ст.Уйтак | Отдельно стоящие рекламные конструкции | 2 | 36 |
| 44 | 44 | РХ, Аскизский район, 2880 м на северо-восток от границы ст.Ханкуль | Отдельно стоящие рекламные конструкции | 2 | 36 |
| 45 | 45 | РХ, Аскизский район, 2885 м на северо-восток от границы ст.Ханкуль | Отдельно стоящие рекламные конструкции | 2 | 36 |





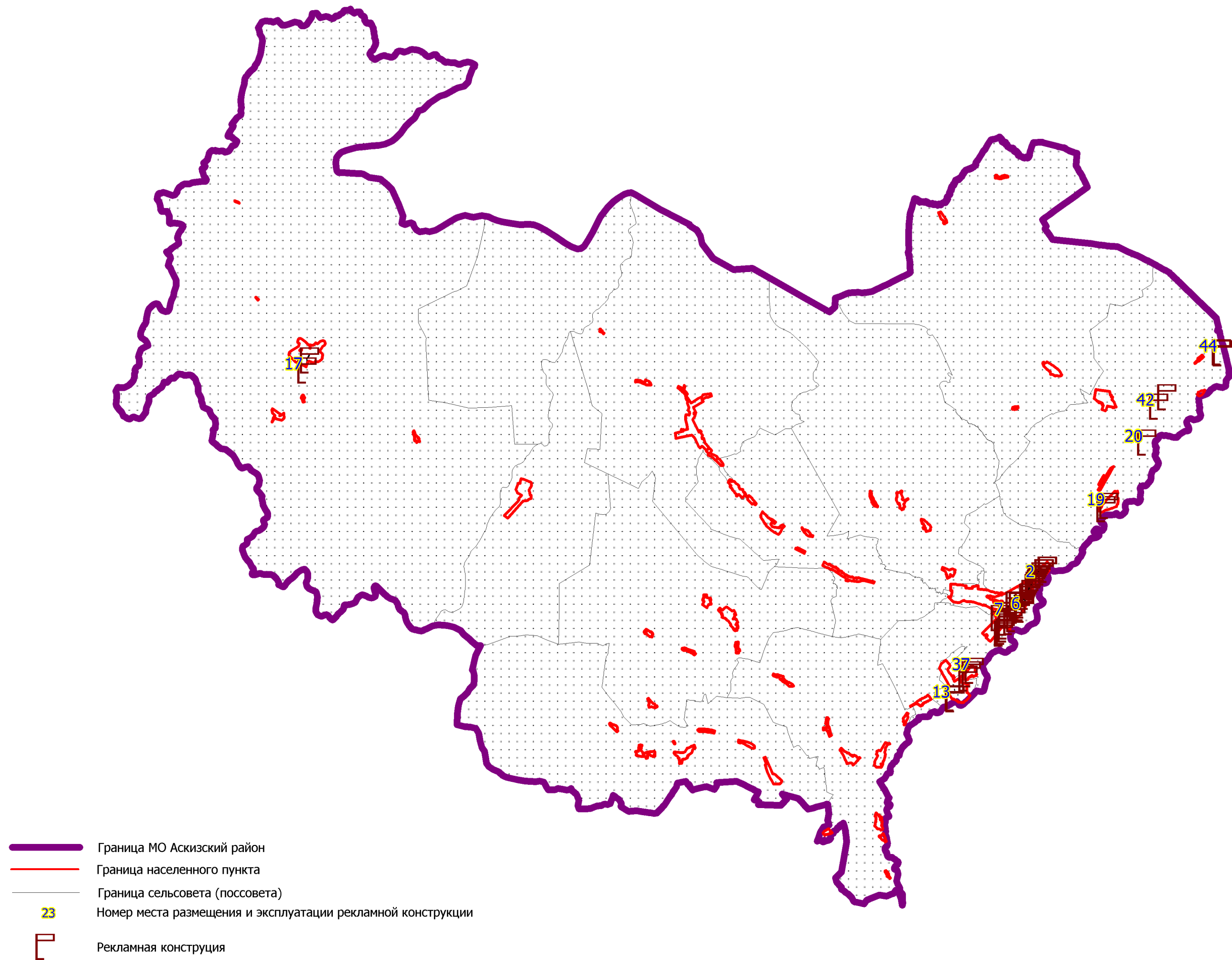

13. Схемы мест планируемого размещения рекламных конструкций на земельных участках.

Схема размещения рекламных конструкций на территории Аскизского района Республики Хакасия



№1, №2



| | |
|---|---|
|  | Граница МО Аскизский район |
|  | Граница населенного пункта |
|  | Граница земельного участка |
|  | Номер места размещения и эксплуатации рекламной конструкции |
|  | Рекламная конструкция |
|  | Кадастровый номер земельного участка |

М 1:2000

РХ, Аскизский район, 183 м на север от дома №1 по ул.50 лет победы, д.Луговая

| | | |
|------------|-----|---|
| Аскиз | 4 | ↑ |
| Таштып | 66 | → |
| Абза | 96 | → |
| Ақ-Довурак | 327 | → |



Абакан

1



раз.Чартыковский 0.5 →
← ЛУГОВАЯ 0.5





Аскиз



← раз.Чартыковский 0.5
ЛУГОВАЯ 0.5 →

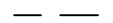

УСЛОВНЫЕ ОБОЗНАЧЕНИЯ

-  Рекламная конструкция
-  Здание
-  Дорожный знак
-  Номер места размещения и эксплуатации рекламной конструкции
-  Ось дороги





РХ, Аскизский район, 247 м на северо-восток от дома №1А по ул.Новая, п.ст.Чертыковская



2

12м

УСЛОВНЫЕ ОБОЗНАЧЕНИЯ

-  Рекламная конструкция
-  Здание
-  Дорожный знак
-  Номер места размещения и эксплуатации рекламной конструкции
-  Ось дороги

| | | |
|------------|-----|---|
| Аскиз | 4 | ↑ |
| Таштып | 66 | ↑ |
| Абазы | 96 | → |
| Ак-Довурак | 327 | → |





3

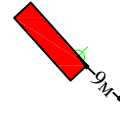

Аскиз

Аскиз

УСЛОВНЫЕ ОБОЗНАЧЕНИЯ

 Рекламная конструкция

 Здание

 Дорожный знак

 Номер места размещения и эксплуатации рекламной конструкции

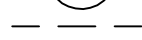
 Ось дороги



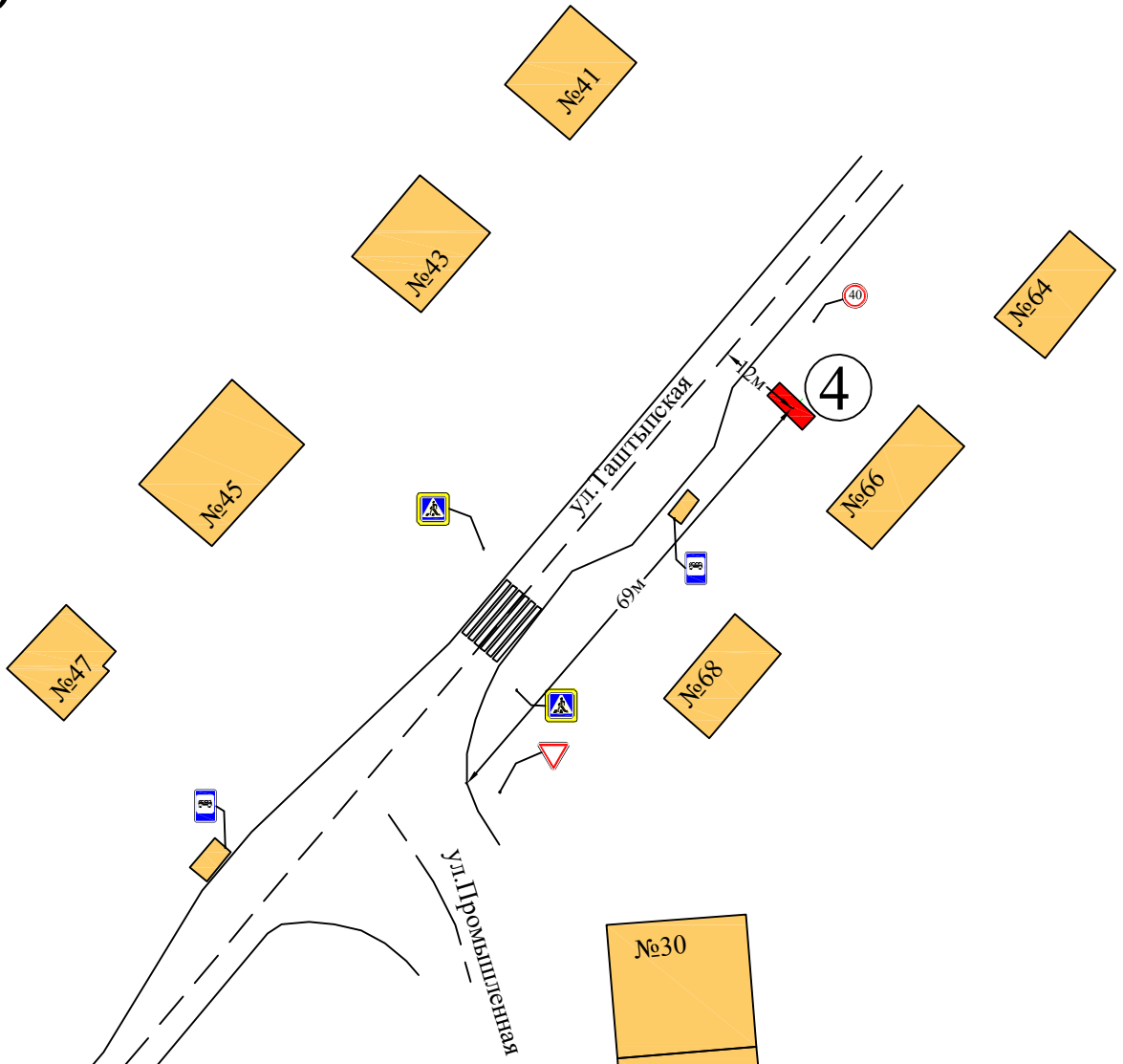





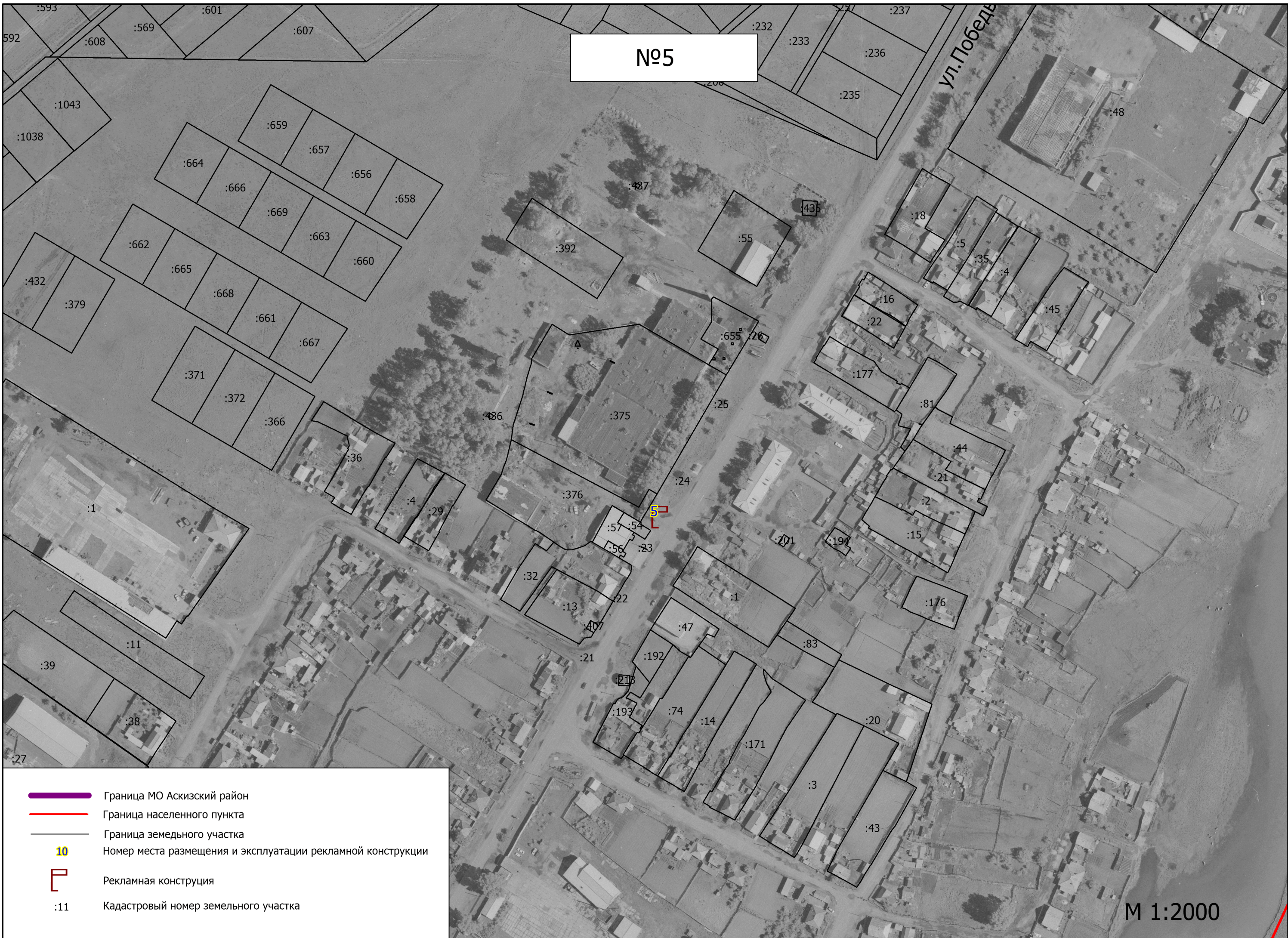

| УСЛОВНЫЕ ОБОЗНАЧЕНИЯ | |
|----------------------|---|
| | Рекламная конструкция |
| | Здание |
| | Дорожный знак |
| | Номер места размещения и эксплуатации рекламной конструкции |
| | Ось дороги |

№5

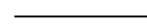
ул. Победы



-  Граница МО Аскизский район
-  Граница населенного пункта
-  Граница земельного участка
-  Номер места размещения и эксплуатации рекламной конструкции
-  Рекламная конструкция
-  Кадастровый номер земельного участка



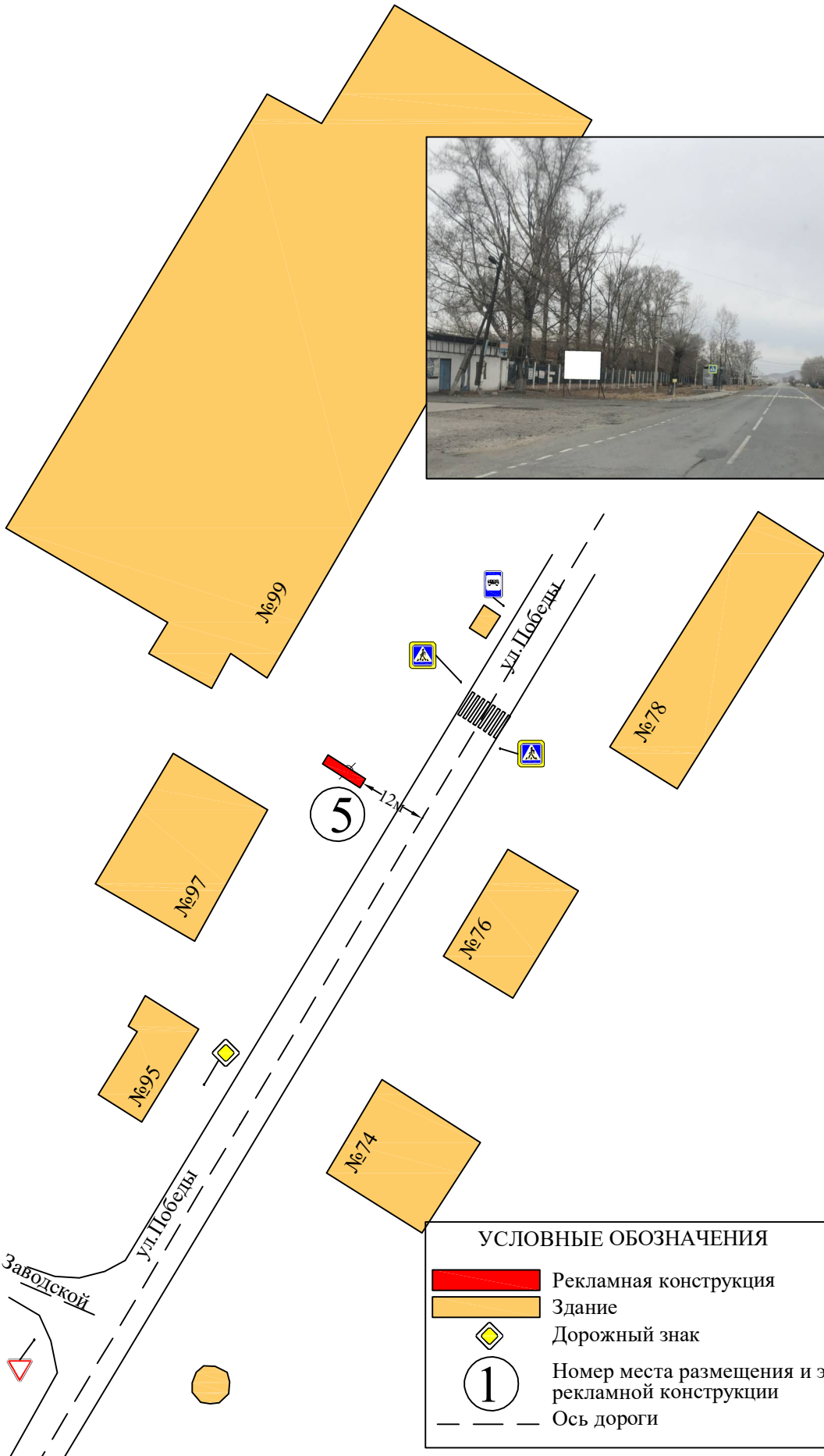



М 1:2000

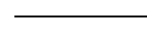

| УСЛОВНЫЕ ОБОЗНАЧЕНИЯ | |
|----------------------|---|
| | Рекламная конструкция |
| | Здание |
| | Дорожный знак |
| | Номер места размещения и эксплуатации рекламной конструкции |
| | Ось дороги |

№6, №9



-  Граница МО Аскизский район
-  Граница населенного пункта
-  Граница земельного участка
-  10 Номер места размещения и эксплуатации рекламной конструкции
-  Рекламная конструкция
-  :11 Кадастровый номер земельного участка

М 1:2000

РХ, Аскизский район, 45 м на восток от здания с.Аскиз, уд.Суворова, 2

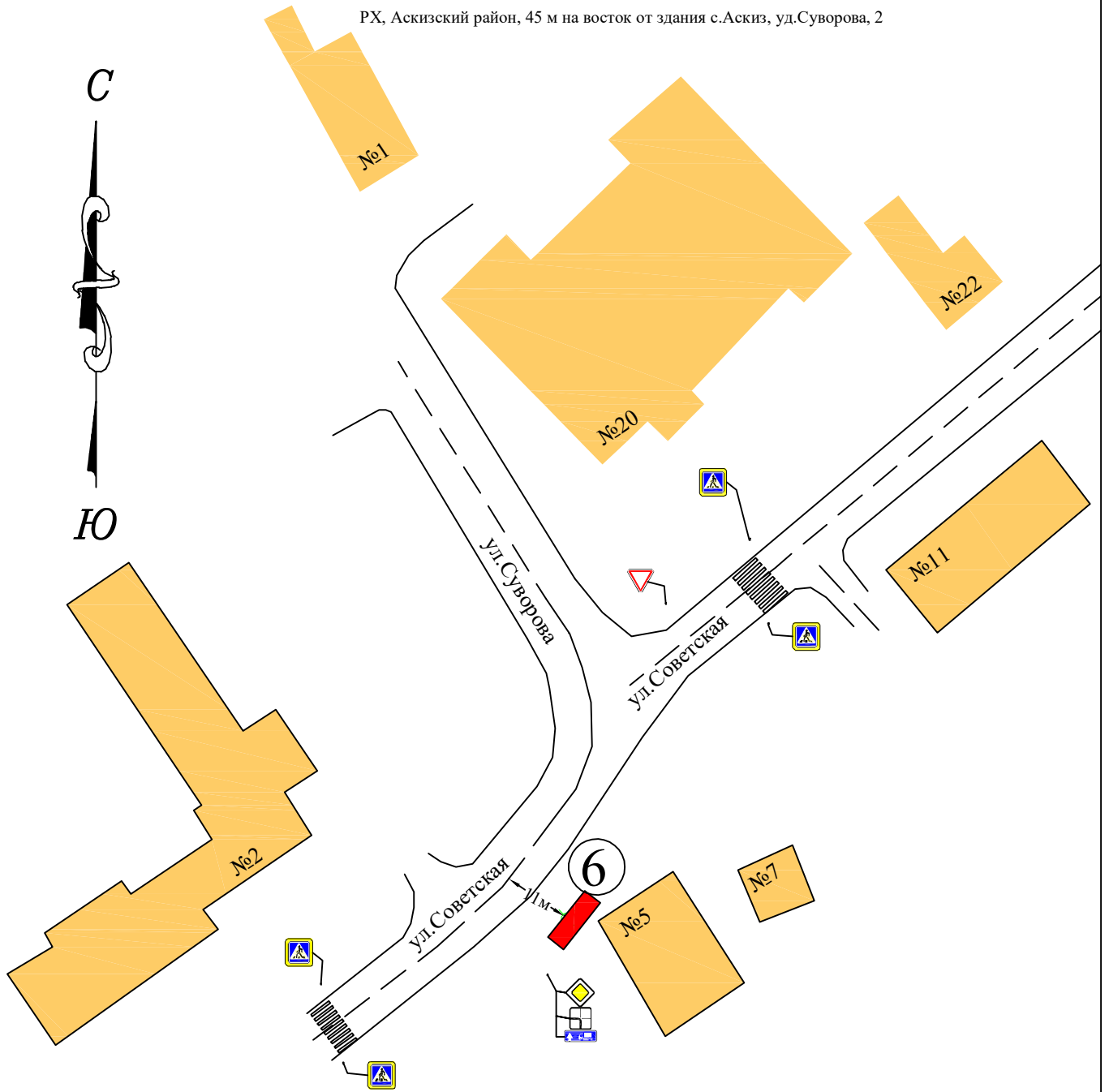





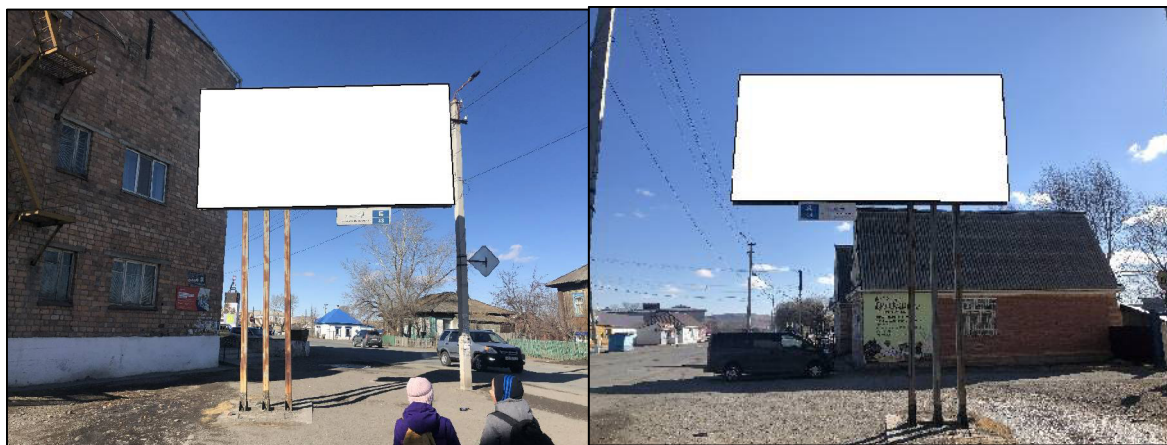

РХ, Аскизский район, 7 м на восток от здания с.Аскиз, ул.Красноармейская, 2







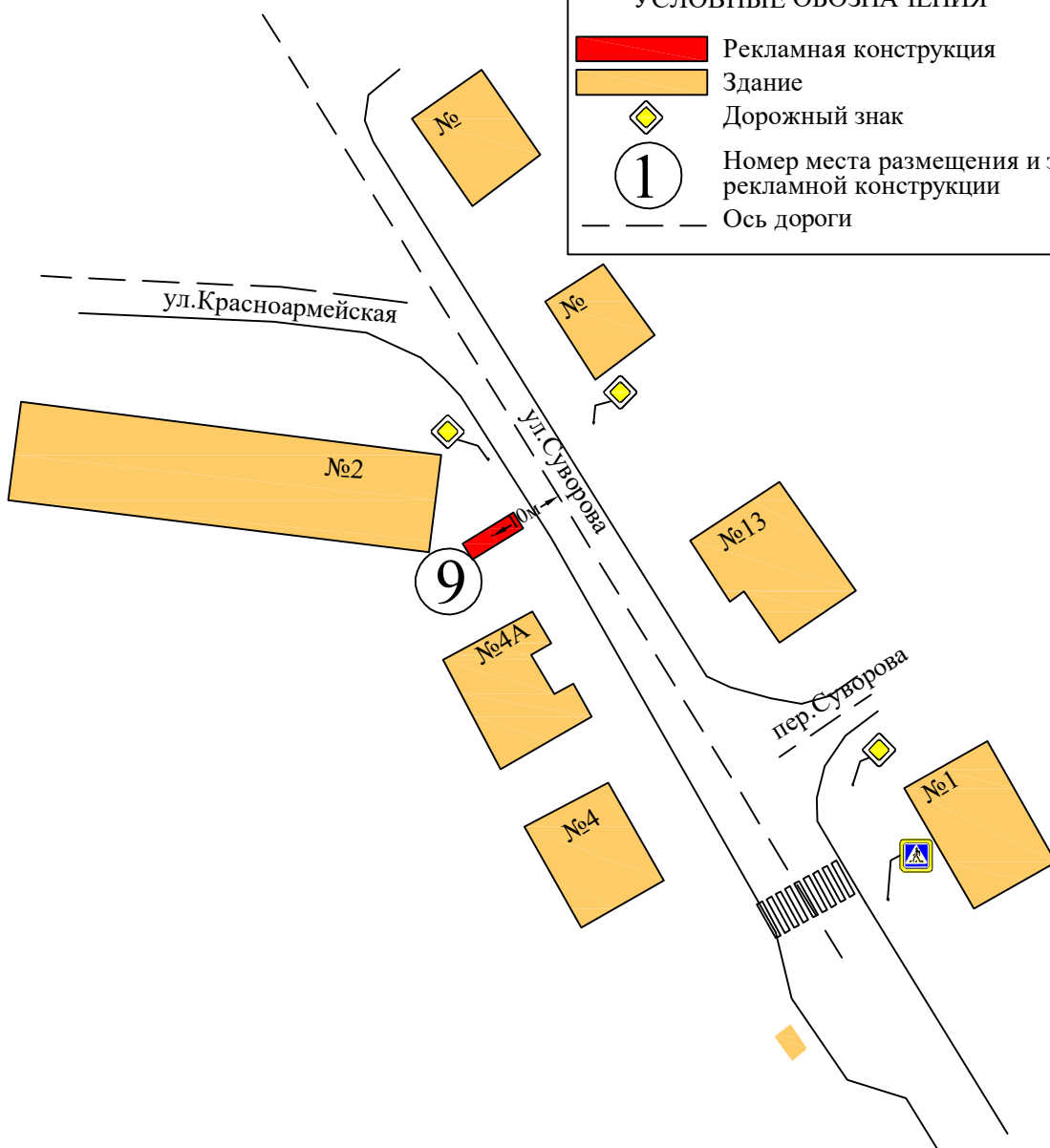

УСЛОВНЫЕ ОБОЗНАЧЕНИЯ

-  Рекламная конструкция
-  Здание
-  Дорожный знак
-  Номер места размещения и эксплуатации рекламной конструкции
-  Ось дороги

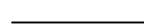

№7, №8



-  Граница МО Аскизский район
-  Граница населенного пункта
-  Граница земельного участка
-  Номер места размещения и эксплуатации рекламной конструкции
-  Рекламная конструкция
-  Кадастровый номер земельного участка

М 1:2000

7 РХ, Аскизский район, 91 м на запад от дома №8 по ул.Кольцевая, с.Аскиз

8 РХ, Аскизский район, 85 м на запад от дома №10 по ул.Кольцевая, с.Аскиз



8 25М



95

7 33М

УСЛОВНЫЕ ОБОЗНАЧЕНИЯ

 Рекламная конструкция

 Здание

 Дорожный знак

 Номер места размещения и эксплуатации рекламной конструкции

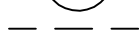





 Ось дороги

Ак-Довурак

Абакан

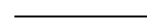
№10





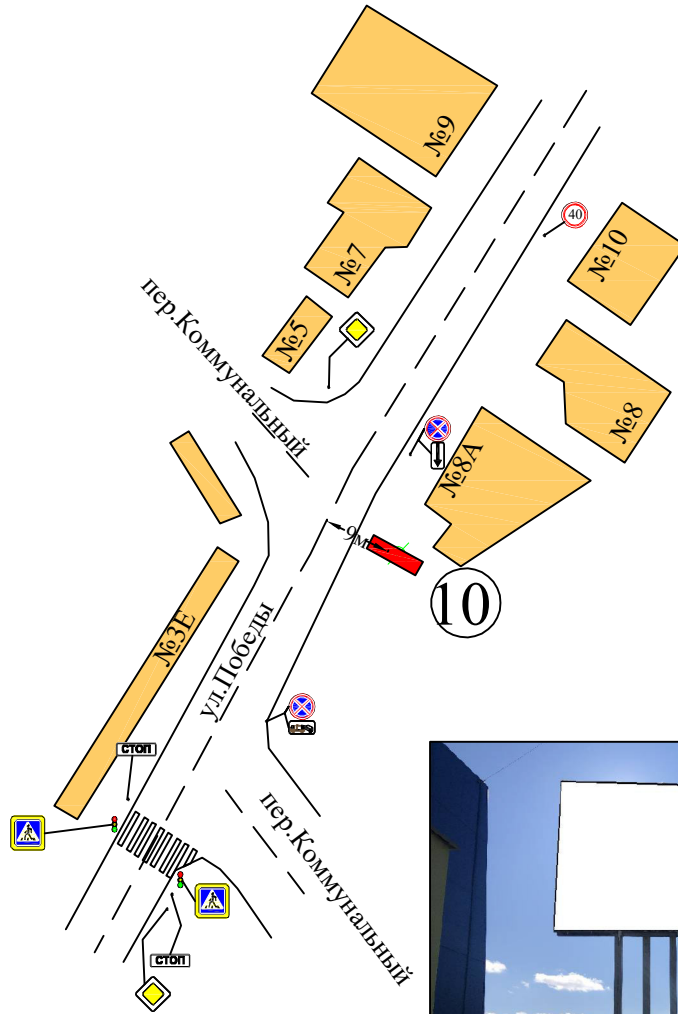

-  Граница МО Аскизский район
-  Граница населенного пункта
-  Граница земельного участка
-  Номер места размещения и эксплуатации рекламной конструкции
-  Рекламная конструкция
-  Кадастровый номер земельного участка

М 1:2000

РХ, Аскизский район, 5 м на запад от здания с.Аскиз, ул.Победы, 8А









УСЛОВНЫЕ ОБОЗНАЧЕНИЯ

-  Рекламная конструкция
-  Здание
-  Дорожный знак
-  Номер места размещения и эксплуатации рекламной конструкции
-  Ось дороги

№11







-  Граница МО Аскизский район
-  Граница населенного пункта
-  Граница земельного участка
-  Номер места размещения и эксплуатации рекламной конструкции
-  Рекламная конструкция
-  Кадастровый номер земельного участка

М 1:2000

РХ, Аскизский район, 20 м на запад от дома №113 по ул.Победы, с.Аскиз



УСЛОВНЫЕ ОБОЗНАЧЕНИЯ

| | |
|---|---|
|  | Рекламная конструкция |
|  | Здание |
|  | Дорожный знак |
|  | Номер места размещения и эксплуатации рекламной конструкции |
|  | Ось дороги |

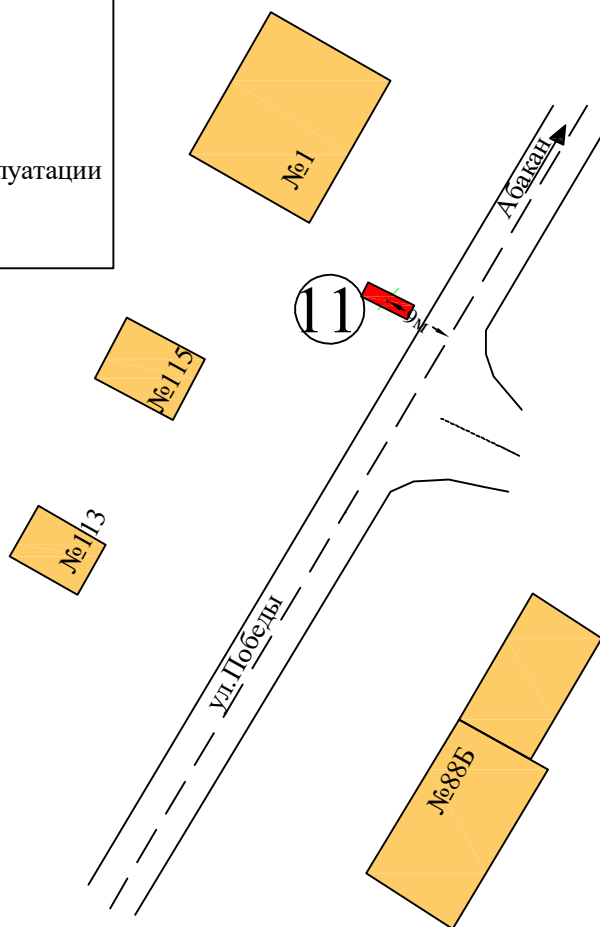

№12, №13



- Граница МО Аскизский район
- Граница населенного пункта
- Граница земельного участка
- 10 Номер места размещения и эксплуатации рекламной конструкции
- Рекламная конструкция
- :11 Кадастровый номер земельного участка

М 1:2000

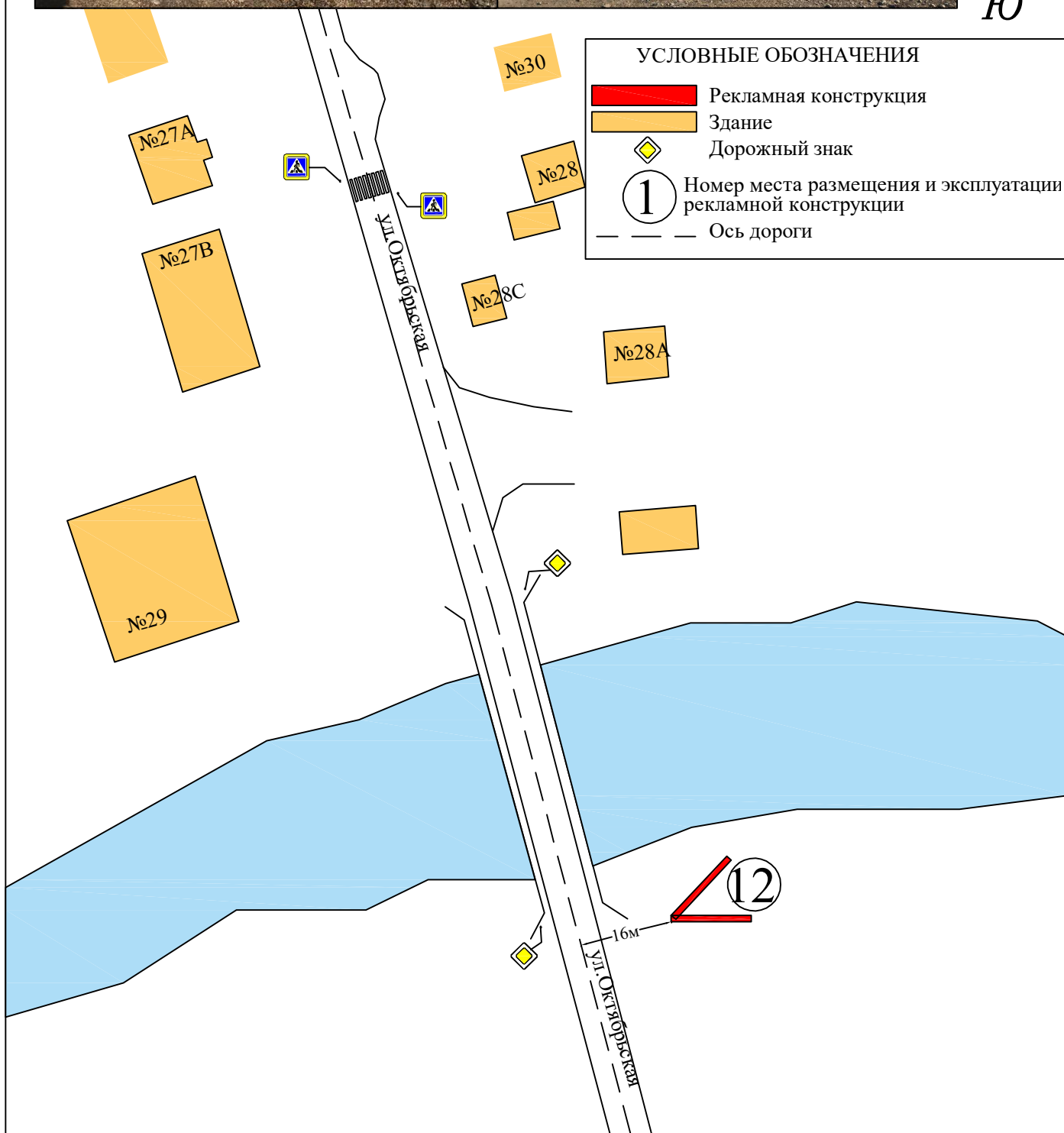

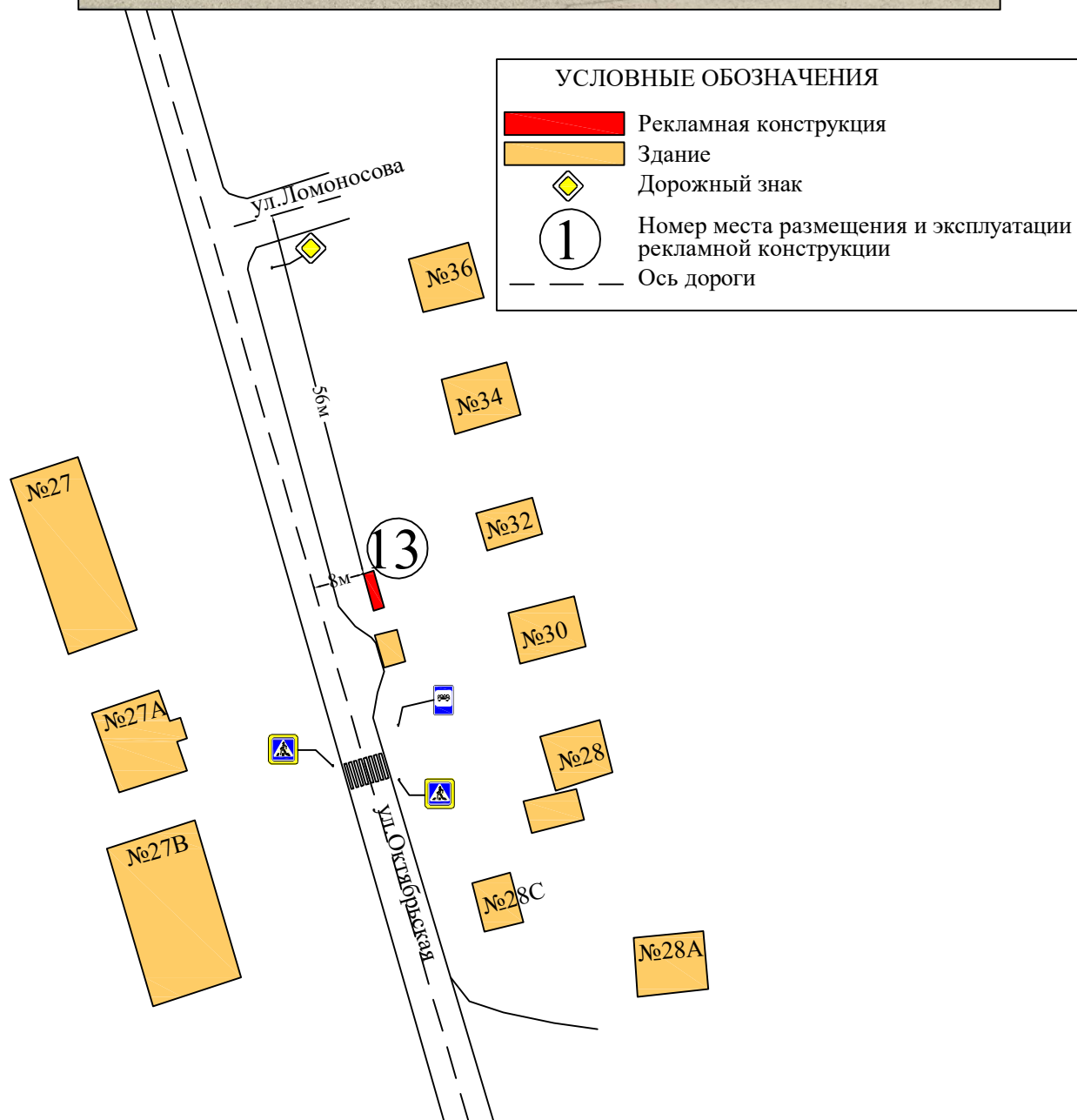

№14, №15, №26

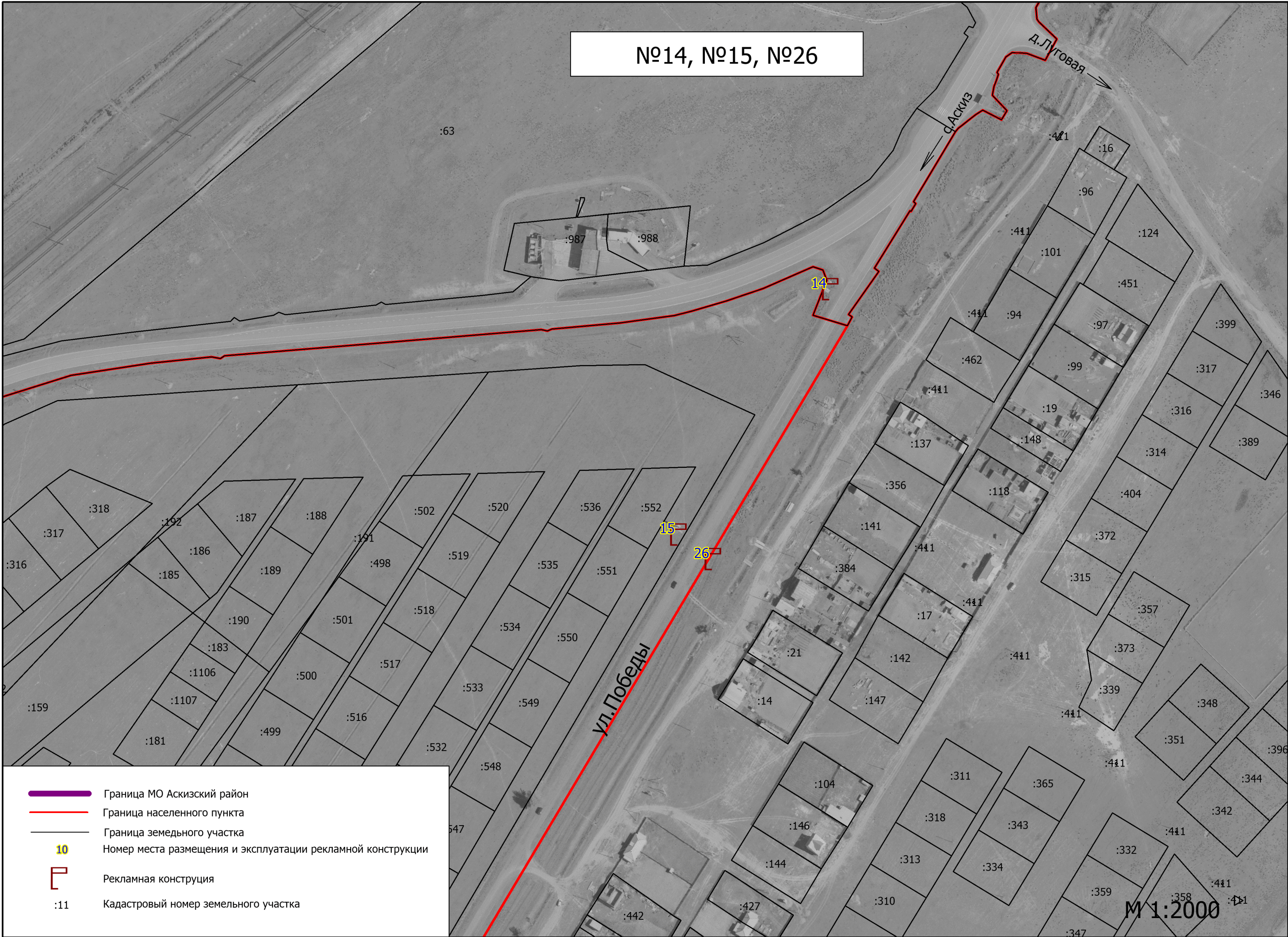



| УСЛОВНЫЕ ОБОЗНАЧЕНИЯ | |
|----------------------|---|
| | Рекламная конструкция |
| | Здание |
| | Дорожный знак |
| | Номер места размещения и эксплуатации рекламной конструкции |
| | Ось дороги |

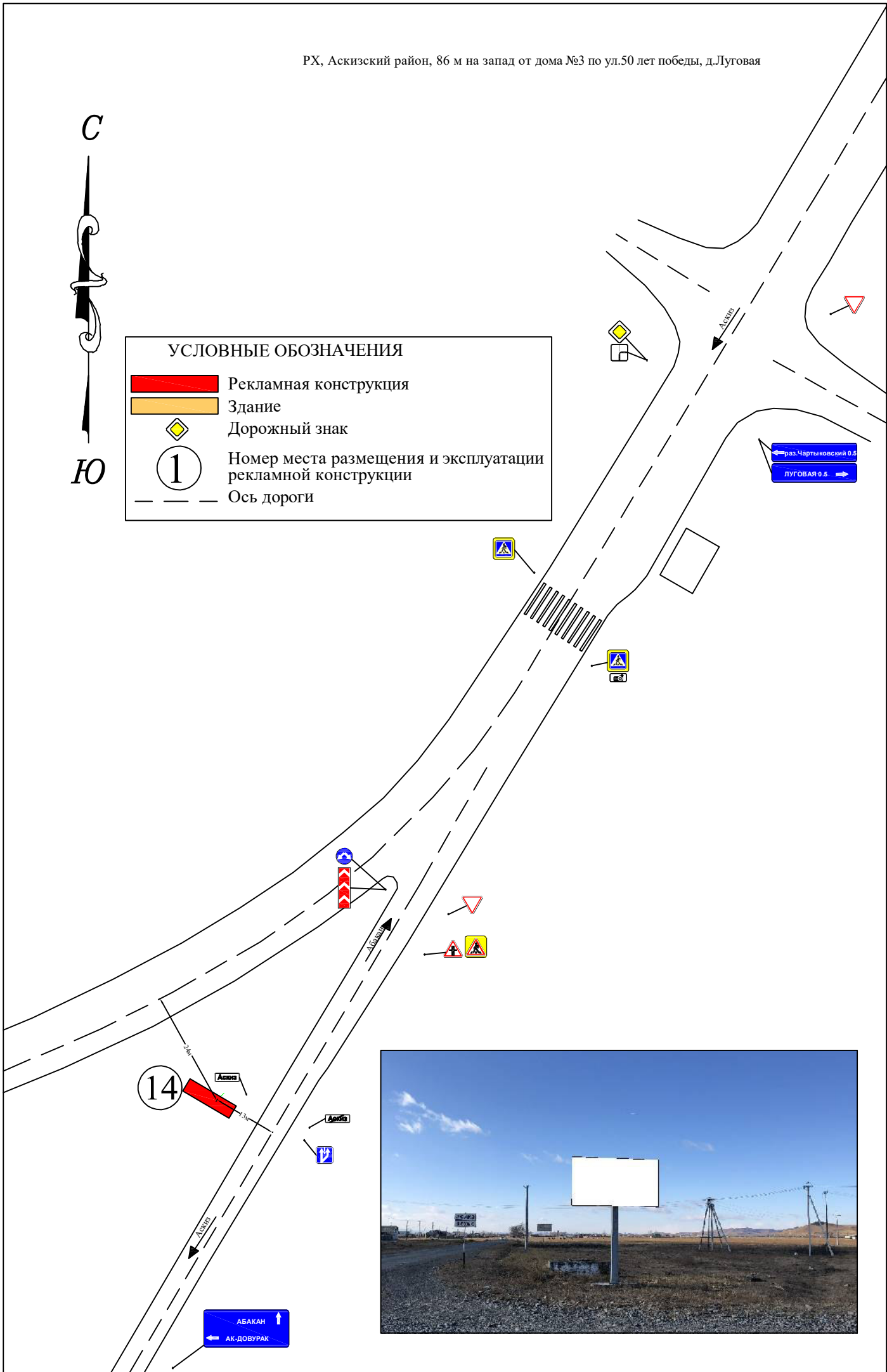

РХ, Аскизский район, 108 м на север от дома №21 по ул.50 лет победы, д.Луговая









| УСЛОВНЫЕ ОБОЗНАЧЕНИЯ | |
|----------------------|---|
| | Рекламная конструкция |
| | Здание |
| | Дорожный знак |
| | Номер места размещения и эксплуатации рекламной конструкции |
| | Ось дороги |



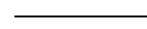



№6, №9

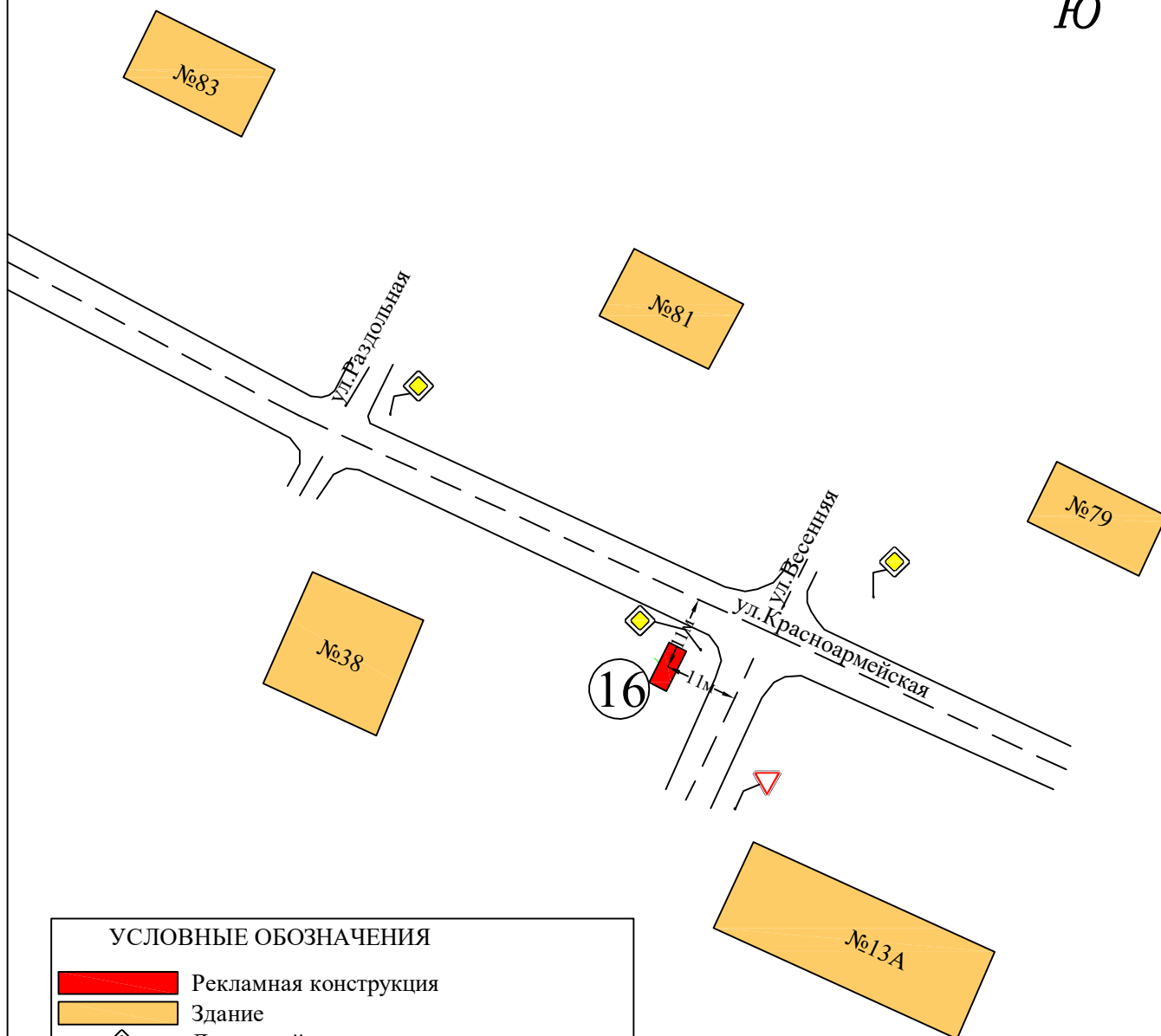

-  Граница МО Аскизский район
-  Граница населенного пункта
-  Граница земельного участка
-  10 Номер места размещения и эксплуатации рекламной конструкции
-  Рекламная конструкция
-  :11 Кадастровый номер земельного участка

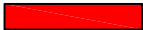
М 1:2000



| УСЛОВНЫЕ ОБОЗНАЧЕНИЯ | |
|---|---|
|  | Рекламная конструкция |
|  | Здание |
|  | Дорожный знак |
|  | Номер места размещения и эксплуатации рекламной конструкции |
|  | Ось дороги |



с.Балыкса

с.Аскиз

177/1

177/1

110

125

52

56

23

26

1137

12

130

13

10

78

177/2

176/3

174/2

176/2

11

10

30

31

28

27

28

29

30

31

32

33

34

35

36

37

38

39

40

41

42

43

44

45

46

47

48

49

50

51

52

53

54

55

56

57

58

59

60

61

62

63

64

65

66

67

68

69

70

71

72

73

74

75

76

77

78

79

80

81

82

83

84

85

86

87

88

89

90

91

92

93

94

95

96

97

98

99

100

101

102

103

104

105

106

107



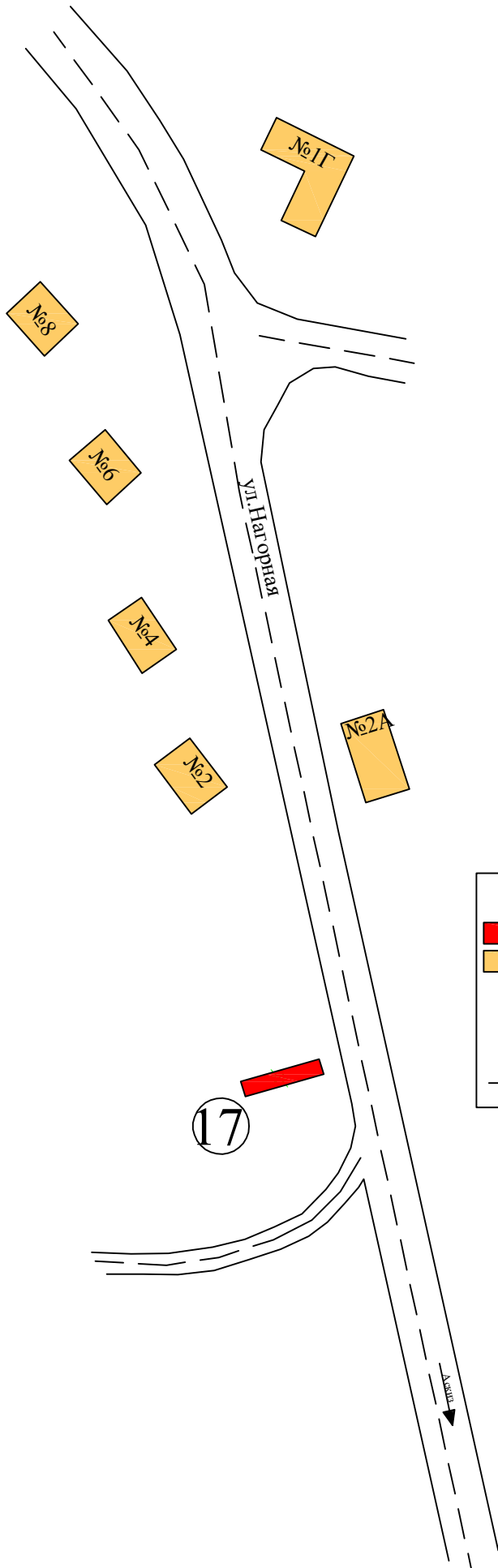

108

109

110

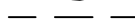

УСЛОВНЫЕ ОБОЗНАЧЕНИЯ

-  Рекламная конструкция
-  Здание
-  Дорожный знак
-  Номер места размещения и эксплуатации рекламной конструкции
-  Ось дороги

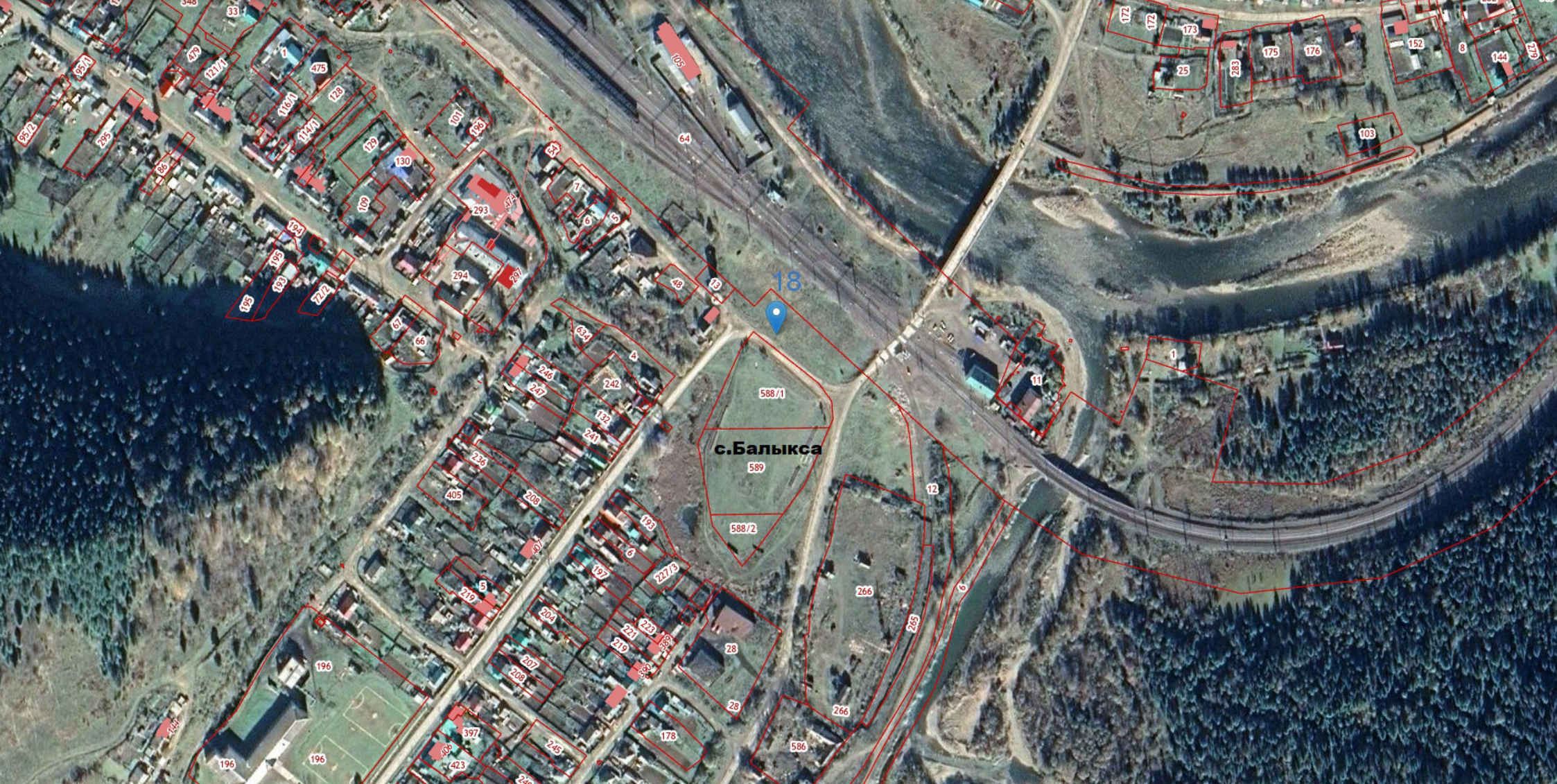



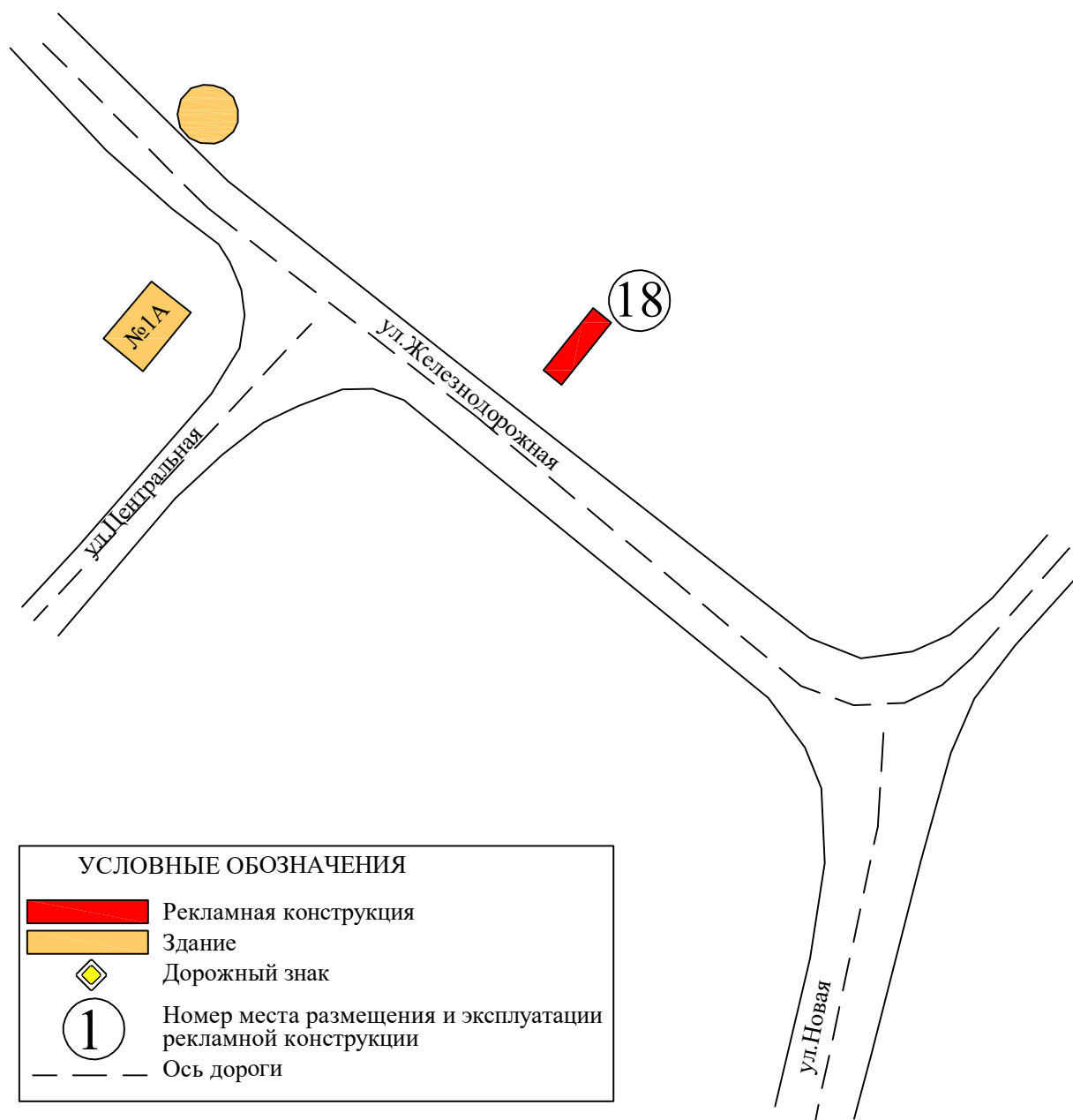



РХ, Аскизский район, 50 м на восток от дома №1А, ул.Центральная, с.Балыкса

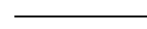

№19, №41



-  Граница МО Аскизский район
-  Граница населенного пункта
-  Граница земельного участка
-  10 Номер места размещения и эксплуатации рекламной конструкции
-  Рекламная конструкция
-  :11 Кадастровый номер земельного участка

М 1:2000



126/2

г.Абакан

255/3

648

648

65

98

104/2

98

20

1

104/2

130

5

106

106

с.Аскиз

№22, №23, №24, №25



№31







ул. Дружбы

ул. Братьев Тугатчиковых

ул. Таштыпская

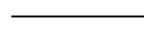
ул. Карачаковой







ул. Итыгина

-  Граница МО Аскизский район
-  Граница населенного пункта
-  Граница земельного участка
-  Номер места размещения и эксплуатации рекламной конструкции
-  Рекламная конструкция
-  Кадастровый номер земельного участка

М 1:2000

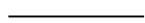
№33









-  Граница МО Аскизский район
-  Граница населенного пункта
-  Граница земельного участка
-  Номер места размещения и эксплуатации рекламной конструкции
-  Рекламная конструкция
-  Кадастровый номер земельного участка

М 1:2000

№35, №36



| | |
|---|---|
|  | Граница МО Аскизский район |
|  | Граница населенного пункта |
|  | Граница земельного участка |
|  | Номер места размещения и эксплуатации рекламной конструкции |
|  | Рекламная конструкция |
|  | Кадастровый номер земельного участка |

М 1:2000

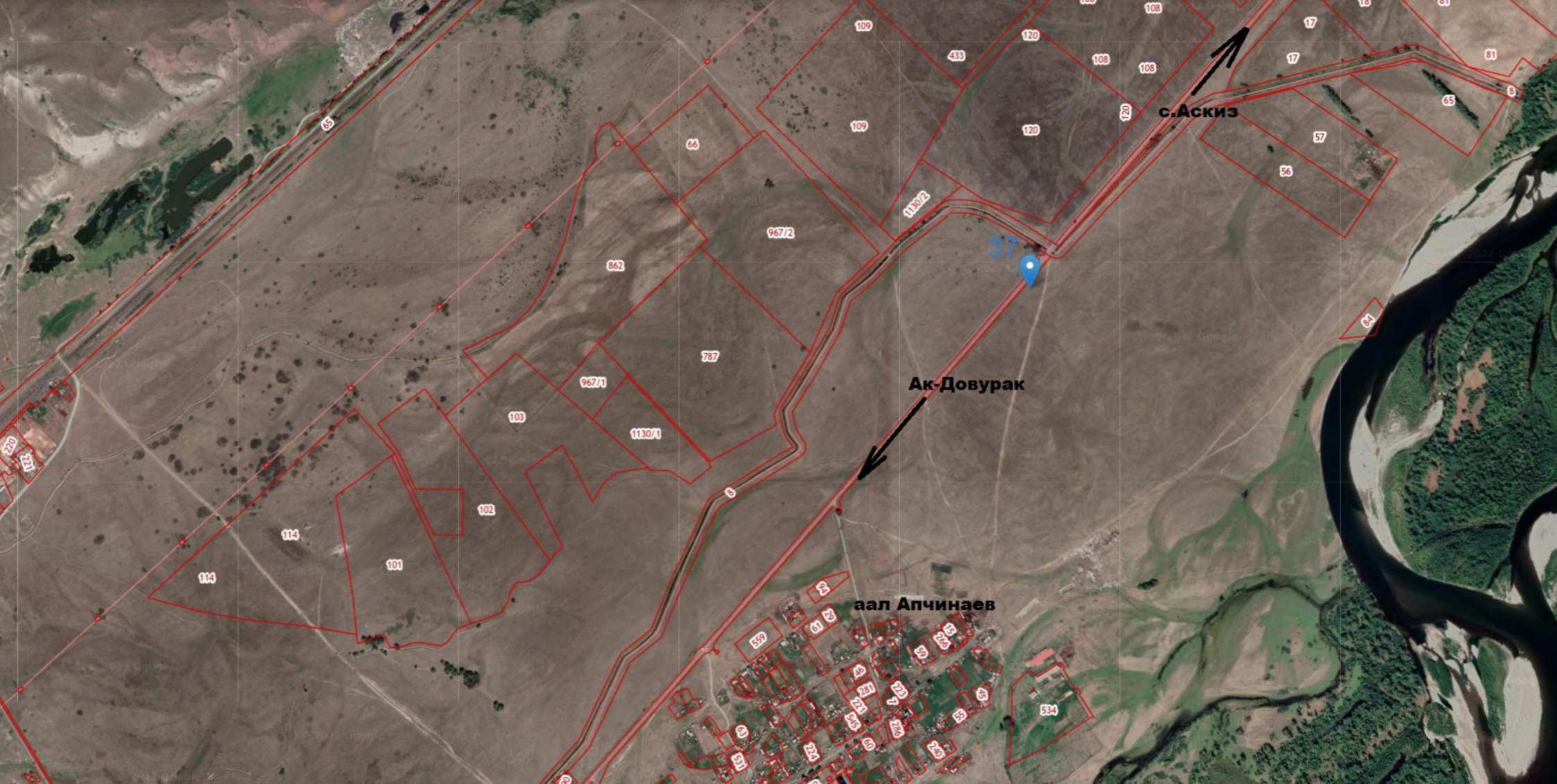

с.Аскиз

Ак-Довурак

аал Апчинаев

37

109

120

108

17

81

65

57

56

84

66

109

120

108

108

967/2

1130/2

862

787

967/1

1130/1

103

102

114

101

114

53

52

51

50

49

48

47

46

45

44

43

42

41

40

39

38

37

36

35

34

33

32

31

30

29

28

53

52

51

50

49

48

47

46

45

44

43

42

41

40

39

38

37

36

35

34

33

32

31

30

29

28

534

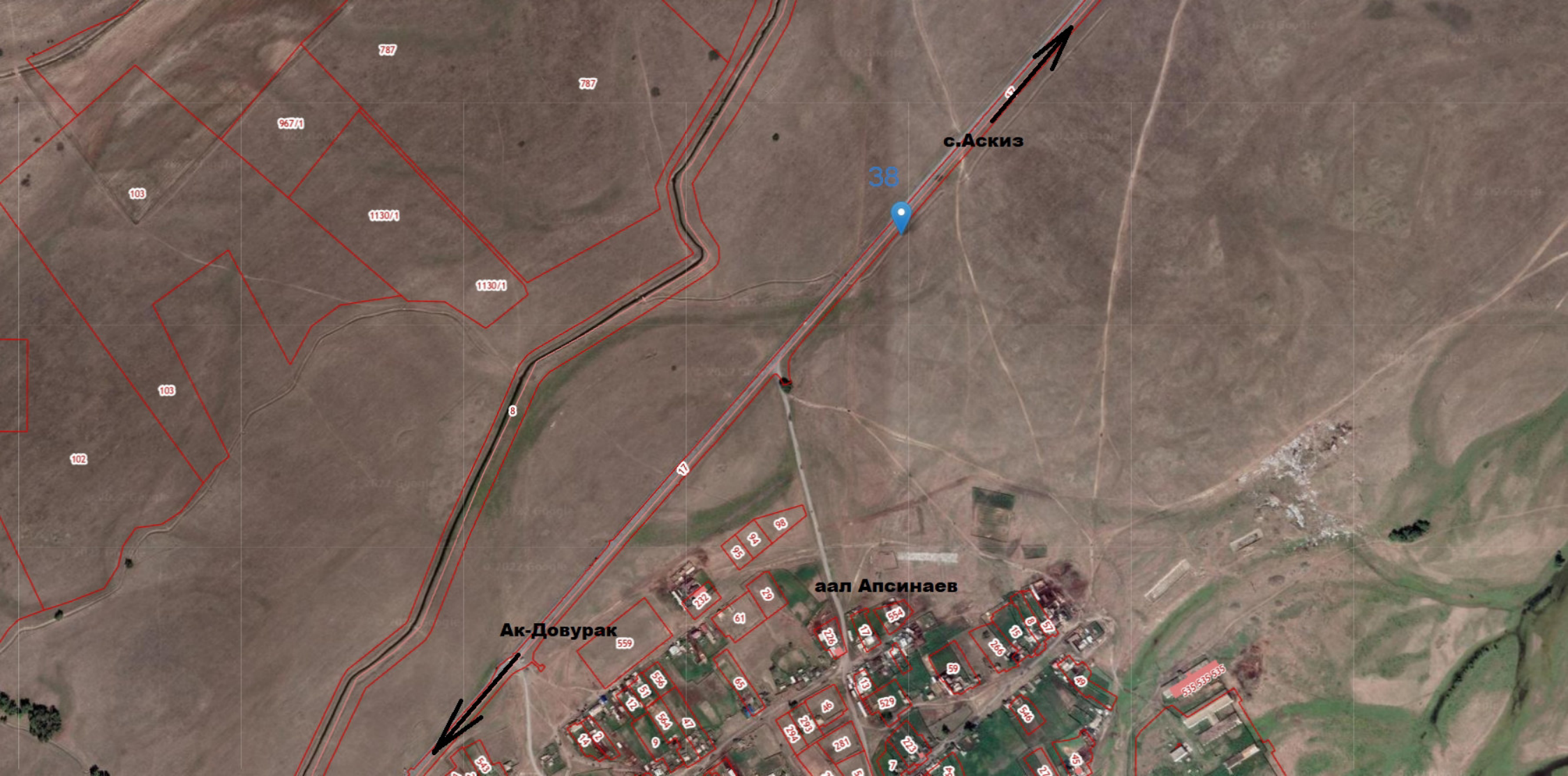

787

787

967/1

103

1130/1

1130/1

103

102

8

17

38

с.Аскиз

Ак-Довурак

аал Апсинаев

333 535 315

Area containing numerous numbered red-outlined plots and buildings, including:

- 559
- 553
- 552
- 551
- 550
- 549
- 548
- 547
- 546
- 545
- 544
- 543
- 542
- 541
- 540
- 539
- 538
- 537
- 536
- 535
- 534
- 533
- 532
- 531
- 530
- 529
- 528
- 527
- 526
- 525
- 524
- 523
- 522
- 521
- 520
- 519
- 518
- 517
- 516
- 515
- 514
- 513
- 512
- 511
- 510
- 509
- 508
- 507
- 506
- 505
- 504
- 503
- 502
- 501
- 500
- 499
- 498
- 497
- 496
- 495
- 494
- 493
- 492
- 491
- 490
- 489
- 488
- 487
- 486
- 485
- 484
- 483
- 482
- 481
- 480
- 479
- 478
- 477
- 476
- 475
- 474
- 473
- 472
- 471
- 470
- 469
- 468
- 467
- 466
- 465
- 464
- 463
- 462
- 461
- 460
- 459
- 458
- 457
- 456
- 455
- 454
- 453
- 452
- 451
- 450
- 449
- 448
- 447
- 446
- 445
- 444
- 443
- 442
- 441
- 440
- 439
- 438
- 437
- 436
- 435
- 434
- 433
- 432
- 431
- 430
- 429
- 428
- 427
- 426
- 425
- 424
- 423
- 422
- 421
- 420
- 419
- 418
- 417
- 416
- 415
- 414
- 413
- 412
- 411
- 410
- 409
- 408
- 407
- 406
- 405
- 404
- 403
- 402
- 401
- 400
- 399
- 398
- 397
- 396
- 395
- 394
- 393
- 392
- 391
- 390
- 389
- 388
- 387
- 386
- 385
- 384
- 383
- 382
- 381
- 380
- 379
- 378
- 377
- 376
- 375
- 374
- 373
- 372
- 371
- 370
- 369
- 368
- 367
- 366
- 365
- 364
- 363
- 362
- 361
- 360
- 359
- 358
- 357
- 356
- 355
- 354
- 353
- 352
- 351
- 350
- 349
- 348
- 347
- 346
- 345
- 344
- 343
- 342
- 341
- 340
- 339
- 338
- 337
- 336
- 335
- 334
- 333
- 332
- 331
- 330
- 329
- 328
- 327
- 326
- 325
- 324
- 323
- 322
- 321
- 320
- 319
- 318
- 317
- 316
- 315
- 314
- 313
- 312
- 311
- 310
- 309
- 308
- 307
- 306
- 305
- 304
- 303
- 302
- 301
- 300
- 299
- 298
- 297
- 296
- 295
- 294
- 293
- 292
- 291
- 290
- 289
- 288
- 287
- 286
- 285
- 284
- 283
- 282
- 281
- 280
- 279
- 278
- 277
- 276
- 275
- 274
- 273
- 272
- 271
- 270
- 269
- 268
- 267
- 266
- 265
- 264
- 263
- 262
- 261
- 260
- 259
- 258
- 257
- 256
- 255
- 254
- 253
- 252
- 251
- 250
- 249
- 248
- 247
- 246
- 245
- 244
- 243
- 242
- 241
- 240
- 239
- 238
- 237
- 236
- 235
- 234
- 233
- 232
- 231
- 230
- 229
- 228
- 227
- 226
- 225
- 224
- 223
- 222
- 221
- 220
- 219
- 218
- 217
- 216
- 215
- 214
- 213
- 212
- 211
- 210
- 209
- 208
- 207
- 206
- 205
- 204
- 203
- 202
- 201
- 200
- 199
- 198
- 197
- 196
- 195
- 194
- 193
- 192
- 191
- 190
- 189
- 188
- 187
- 186
- 185
- 184
- 183
- 182
- 181
- 180
- 179
- 178
- 177
- 176
- 175
- 174
- 173
- 172
- 171
- 170
- 169
- 168
- 167
- 166
- 165
- 164
- 163
- 162
- 161
- 160
- 159
- 158
- 157
- 156
- 155
- 154
- 153
- 152
- 151
- 150
- 149
- 148
- 147
- 146
- 145
- 144
- 143
- 142
- 141
- 140
- 139
- 138
- 137
- 136
- 135
- 134
- 133
- 132
- 131
- 130
- 129
- 128
- 127
- 126
- 125
- 124
- 123
- 122
- 121
- 120
- 119
- 118
- 117
- 116
- 115
- 114
- 113
- 112
- 111
- 110
- 109
- 108
- 107
- 106
- 105
- 104
- 103
- 102
- 101
- 100
- 99
- 98
- 97
- 96
- 95
- 94
- 93
- 92
- 91
- 90
- 89
- 88
- 87
- 86
- 85
- 84
- 83
- 82
- 81
- 80
- 79
- 78
- 77
- 76
- 75
- 74
- 73
- 72
- 71
- 70
- 69
- 68
- 67
- 66
- 65
- 64
- 63
- 62
- 61
- 60
- 59
- 58
- 57
- 56
- 55
- 54
- 53
- 52
- 51
- 50
- 49
- 48
- 47
- 46
- 45
- 44
- 43
- 42
- 41
- 40
- 39
- 38
- 37
- 36
- 35
- 34
- 33
- 32
- 31
- 30
- 29
- 28
- 27
- 26
- 25
- 24
- 23
- 22
- 21
- 20
- 19
- 18
- 17
- 16
- 15
- 14
- 13
- 12
- 11
- 10
- 9
- 8
- 7
- 6
- 5
- 4
- 3
- 2
- 1







№39

С. АСКИЗ

Ак-Довурак

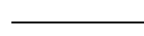
ул. Степная

39

-  Граница МО Аскизский район
-  Граница населенного пункта
-  Граница земельного участка
-  10
Номер места размещения и эксплуатации рекламной конструкции
-  Рекламная конструкция
-  :11
Кадастровый номер земельного участка

М 1:2000



г.Абакан

ст.Уйтак

с.Аскиз

42

461

65

65

102/2

102/2

98

98



г. Абакан

43

102/2

98

65

98

451

65

102/2

ст. Уйтак

с. Аскиз

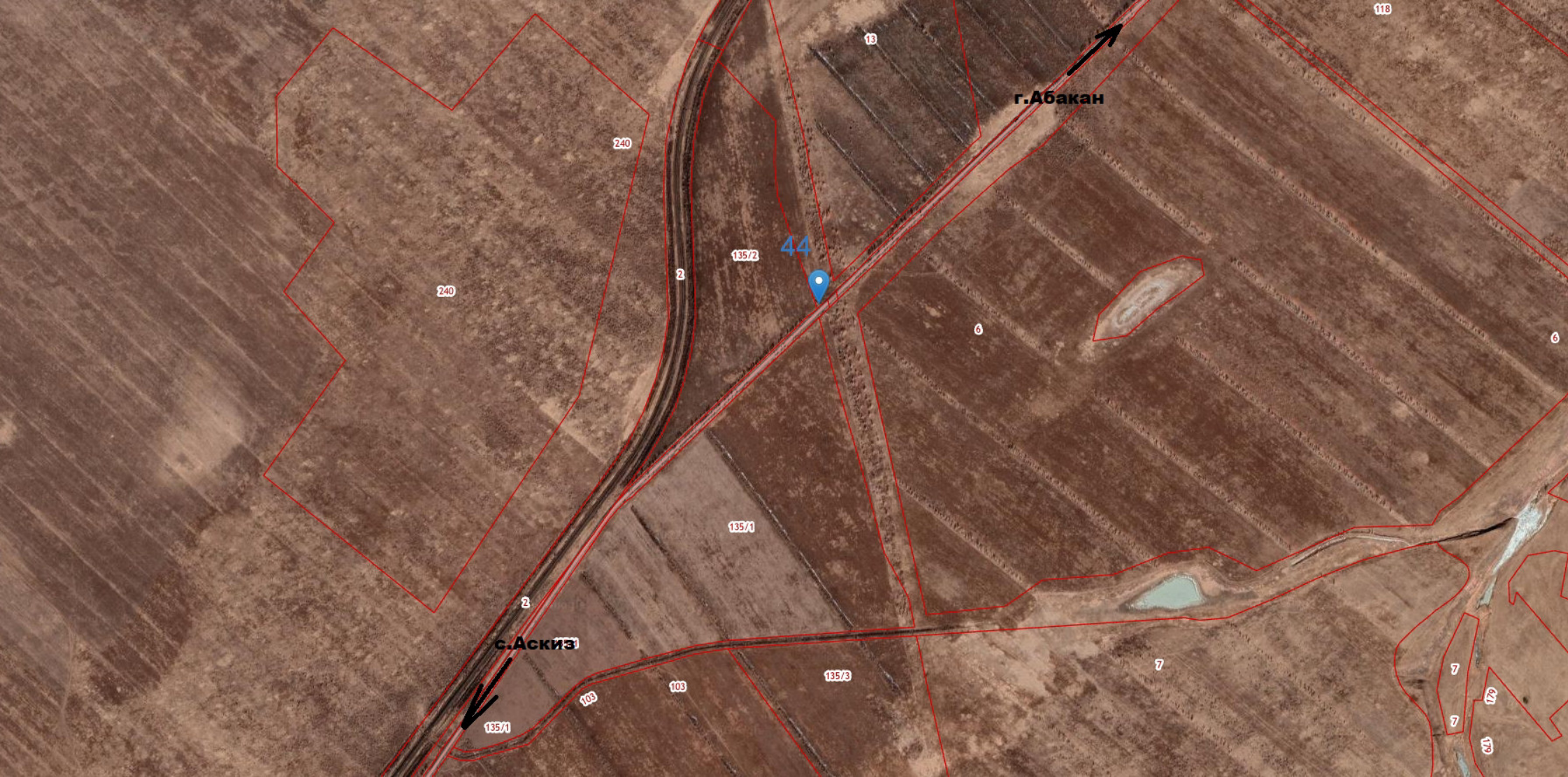

г.Абакан

с.Аскиз

44

240

240

135/2

2

6

135/1

2

135/1

103

103

135/3

7

7

7

77

64

118

18

6



г. Абакан

45

240

240

18

135/2

2

6

135/1

2

135/1

103

103

135/3

7

с. Аскиз

135/1

7

7

170

641

118